

1. Bu testte 40 soru vardır.
2. Cevaplarınızı, cevap kâğıdının TÜRKÇE Testi için ayrılan kısmına işaretleyiniz.

1. Refik Halit, Türkiye'den uzakta sürgündeyken de ülkede çok şeyin değiştiğini hisseden ve havayı koklamayı bilen bir düşünürdü aynı zamanda.

Bu parçada altı çizili deyimle anlatılmak istenen aşağıdakilerden hangisidir?

- A) Olaylar karşısında şüpheli olmak
- B) Okuyucularını kullanmayı bilmek
- C) Gelişmeleri veya ortamı anlamaya çalışmak
- D) Olayların gidişatına göre davranabilmek
- E) Her durumdan kendine pay çıkarmak

2. I. Kömür, ısıtılınca iyice ağırlaştı.
II. Hastaneye kaldırılan çocuk iyice ağırlaştı.
III. İnsanın yaşı büyüdükçe insan ağırlaşır.
IV. Günümüzde geçim şartları ağırlaştı.
V. Sıcaklar artınca havalar iyiden iyiye ağırlaştı.

Yukarıdaki numaralı cümlelerde "ağırlaşmak" sözcüğü kaç değişik anlamda kullanılmıştır?

- A) 1
- B) 2
- C) 3
- D) 4
- E) 5

3. **Aşağıdaki cümlelerin hangisinde koşul gerçekleşirse amaca ulaşılacağı anlamı vardır?**

- A) Çok uğraştık ama sonuç istediğimiz gibi olmadı.
- B) Beni dinlersen kardeşine haksızlık yaptığını anlatacaksın.
- C) Yıllarca çalışsam da o evi alamam.
- D) Bizimle gelebileceğini biliyorsun.
- E) Evi temizleseydik misafir çağırabilirdik.

4. (I) Okuma bir alışkanlıktır ve her alışkanlık gibi bir süre sonra kalıcı hâle gelir. (II) Metin okumalarında göz önünde bulundurulacak nokta, kelimelerin cümledeki ve metnin bütünündeki işlevidir. (III) Çünkü üslup, yazarın kelime seçimi ve o kelimeleri yoğunlukla kullanmasıyla alakalıdır. (IV) Hatta yazarın iç dünyasını, genel anlamda metnin mesajını, kullanılan kelimeler ve bu kelimelerin metindeki dağılımı ele verir. (V) Eğer bir metin sınıfta veya bir topluluk önünde sesli olarak okunuyorsa okuyucu mutlaka noktalama işaretlerinin gereğini yerine getirmelidir.

Bu parçadaki numaralanmış cümlelerin hangisinde bir "öneri" söz konusudur?

- A) I.
- B) II.
- C) III.
- D) IV.
- E) V.

5. Karac'oğlan sırrın kime danışır
Siyah zülfü mah yüzüne kıvrışır
Ağlayanlar elbet bir gün kavuşur
Ağlama sevdiğim gül dedi bana

Bu dizelerde aşağıdaki ses olaylarından hangisi örneklenmemiştir?

- A) Ünlü düşmesi
- B) Ünsüz değişimi
- C) Ünsüz türemesi
- D) Ünlü değişimi
- E) Ünsüz sertleşmesi

6. Sabah solgun bir gül çıktı karşıma, kökleriyle
I II III
tutunmuştu toprağa.
IV V

Yukarıdaki altı çizili sözcüklerin hangisinde ünsüz yumuşaması vardır?

- A) I.
- B) II.
- C) III.
- D) IV.
- E) V.

2020-2021 Eğitim ve Öğretim Yılı

11. Sınıf Hazır Bulunusluk Sınavı

7. Aşağıdaki cümlelerin hangisinde yazım yanlışı yapılmıştır?

- A) Cesareti olmayan herhangi birinin başarısı da olmaz.
 B) Bir zincirin kuvveti en zayıf halkası kadardır.
 C) İnsan düştüğünü fark edebilirse ayağa kalkar.
 D) Ayşe halam bu akşam bizde kalacak.
 E) Af etmek de af dilemek de birer erdemdir.

8. Aşağıdaki cümlelerin hangisinde yazım yanlışı vardır?

- A) Murat'la konuşurken bizim Bursalı akılıma geldi.
 B) Sen de 1960'ta öğretmenliğe başladın değil mi?
 C) Mademki bizimle olmak istemiyor, biz niye onu çağıralım?
 D) Anneannem yıllarca tesbih dizip pazarlarda satarak geçinmiştir.
 E) Doktor, rapordaki her şeyi dikkatlice inceledi.

9. Aşağıdaki cümlelerin hangisinde yazım yanlışı vardır?

- A) Hiçbirimiz ona, bir kap yemek vermeyi düşünemedik.
 B) Salihli Kültür Sarayı, mart ayı içinde hizmete açılacak.
 C) Batı ülkelerinde basının gücü, çoğu zaman görsel yayımdan daha etkilidir.
 D) Türk Dil Kurumunun ana işlevi Türk dil devrimini gerçekleştirmektir.
 E) Eski eserlerden anlaşıldığına göre Ankara'nın etiler döneminde de önemli bir yeri vardı.

10. Aşağıdaki cümlelerin hangisinde yazım yanlışı yapılmıştır?

- A) Öyle insanlar vardır ki yerleri ancak kendileriyle dolur.
 B) Başkasında görmek istediğini kendinde göster.
 C) Bir insanda iyilik aradın mı kötülük olmadığını görürsün.
 D) Yeni biriyle tanışmadığım her günü kaybedilmiş sayarım.
 E) Hayatta hiç hata yapmamış biri yeni hiçbir şey denememiş kişidir.

11. Ressamin fırça darbeleriyle büyüyen narin kayık, şimdi ipek rulonun ön planını boydan boyda kaplamıştı() Birden uzaklığın içinden küreklerin düzenli() ritmik sesi yükseldi() bu ses, bir kuşun kanat vuruşları gibi hızlı ve canlıydı.

Bu parçadaki boş bırakılan yerlere sırasıyla aşağıdaki noktalama işaretlerinden hangileri getirilmelidir?

- A) (:) (;) (.) B) (;) (.) (.)
 C) (.) (.) (;) D) (!) (.) (.)
 E) (.) (.) (.)

12. Beni görünce uçuk mavi gözleri sevgiyle ışıltadı () () Gel bak() Hafız efendinin marifetlerini seyret () () dedi.

Yukarıdaki metinde boş bırakılan yerlere sırasıyla hangi noktalama işaretleri getirilmelidir?

- A) (.) (") (.) (...) (") B) (:) (") (;) (.) (")
 C) (.) (") (:) (.) (") D) (.) (") (.) (.) (")
 E) (:) (") (;) (.) (")

2020-2021 Eğitim ve Öğretim Yılı

11. Sınıf Hazır Bulunuşluk Sınavı

13. Ankara'nın mimarisiyle ünlü ilçesi Ayaş'ta bir sokak()
Badanası solmuş() sıvaları yer yer dökülmüş() Pen-
cere pervazları da doğaya direniyor () bir bakıma evin
sahibi yaşlı kadını andırıyor()

**Yukarıdaki parçada boş bırakılan yerlere sırasıyla
hangi noktalama işaretleri getirilmelidir?**

- A) (...) (;) (.) (,) (...) B) (.) (,) (;) (.) (.)
C) (.) (,) (.) (;) (.) D) (...) (,) (.) (,) (.)
E) (.) (,) (...) (;) (.)

14. (I) Turistlerle konuşmak, polisiye ve serüven romanları
okumak, sıradan kitaplar çevirmek için dil öğrenilmez.
(II) Bunu Antalya, Bodrum gibi yabancıların yoğun ol-
duğu pek çok yerde çoğu genç kendiliğinden öğreniyor.
(III) Bu ülke, Batı'nın bilimine, teknolojisine muhtaç.
(IV) Öyleyse dilin asıl kullanım yeri bilim alanı olmalıdır.
(V) Dili bunun için öğrenmeliyiz, diyorum.

**Yukarıda numaralanmış cümlelerin hangisinde bir
anlatım bozukluğu vardır?**

- A) I. B) II. C) III. D) IV. E) V.

15. I. Anı günü gününe yazılan, kaydedilen bir türdür.
II. Anı yazarı yaşadıklarını belgelemek zorundadır.
III. Gezi yazılarında bilgilendirici, öğretici malzemeler
vardır.
IV. Kendi hayatımızı ele aldığımız eserlere 'biyografi'
denir.
V. Mektup türleri içine; iş, resmî, edebî mektupları ala-
biliriz.

**Yukarıdaki numaralanmış bilgilerden hangileri doğ-
rudur?**

- A) I. ve II. B) I. ve III. C) III. ve IV.
D) III. ve V. E) IV. ve V.

16. **Metinlerin sınıflandırılması esas alınarak aşağıdaki
metinler ikiye eşleştirilirse hangisi tek kalır?**

- A) Dram B) Hikâye
C) Roman D) Anı
E) Deneme

17. Bir insanın yaşamındaki olayların belirli bir sıraya göre
anlatıldığı edebî türdür. Divan edebiyatında şairlerin
yaşam hikâyesini anlatan bu tarz eserlere de tezkire
denirdi.

**Bu parçada sözü edilen edebî tür aşağıdakilerin
hangisidir?**

- A) Anı B) Otobiyografi
C) Monografi D) Biyografi
E) Röportaj

18. Edebiyata getirdiği yeniliklerle birçok ilke imza atan sa-
natçı yurt dışında eğitim gören ilk isimdir. La Fontaine,
Lamartine, Racine gibi Batılı sanatçılardan yaptığı çe-
virilerle Batı sanatını ve şiirini bizlere tanıtan sanatçı,
bu çevirileri "Tercüme-i Manzume" adıyla bir araya
toplamıştır. "Müntehabat-ı Eşar"da şekil ve dil yönün-
den eski biçimlerle yazılmış şiirlerin yanı sıra yeni şiir
denemelerine de yer vermiştir. Dilin sadeleşmesinde
bilinçli bir çaba göstermiş ama bunu şiir dilinde hayata
geçirememiştir. O güne dek kullanılmayan medeniyet,
namus, zulüm, mebus gibi kavramları ilk kez o, dile ge-
tirmiştir.

**Bu parçada sözü edilen sanatçımız aşağıdakiler-
den hangisidir?**

- A) Namık Kemal B) Ziya Paşa
C) Ahmet Mithat D) İbrahim Şinasi
E) Şemsettin Sami

19. Aşağıdaki dizelerin hangisinde özellikle Tanzimat Dönemi'ne özgü bir kavram yoktur?

- A) Memleket bitti yine bitmedi hâlâ sen ü ben
Bize bu hâl ile bizden büyük olmaz düşmen
- B) Olmuş insâna taasub bir onulmaz illet
Hüsn-i tedbîrin ile kurtulur andan millet
- C) Felek her türlü esbâb-ı cefâsın toplasın gelsin
Dönersem kahpeyim millet yolunda bir azimetten
- D) Kanı ol gül gülererek geldiği demler şimdi
Ağlarım hâtıra geldikçe gülüştüklerimiz
- E) Ne efsunkâr imişsin âh ey dîdâr-ı hürriyyet
Esfr-i aşkın olduk, gerçi kurtulduk esâretten

20. Aşağıdakilerden hangisi Tanzimat Dönemi edebiyatının oluşmasında etkili olmamıştır?

- A) Halkı eğitime hedefi
- B) Divan tarzında şiirler yazılması
- C) Gazetelerin çıkması
- D) Tercüme faaliyetleri
- E) Fransa'ya öğrenci gönderilmesi

21. ... tarafından yazılan "Celal Mukaddimesi" sanatçının romantizm ve tiyatro sanatıyla ilgili görüşlerini içermektedir. Fransız edebiyatında ilk olarak..., Cromwell ve Hernani adlı dramlarına yazdığı ön sözde bunu yapmış yani romantizm ve dramın ilkelerini belirlemiştir.

Bu parçada boş bırakılan yerlere sırasıyla aşağıdakilerden hangisi getirilmelidir?

- A) İbrahim Şinasi - Lamartine
- B) Ahmet Mithat Efendi - Balzac
- C) Ahmet Vefik Paşa - J.J Rousseau
- D) Direktör Ali Bey - Shakespeare
- E) Namık Kemal - Victor Hugo

22. Geleneksel tiyatromuzun izlerinin belirgin şekilde hissedildiği eserde tipler, kültürlerine ve sosyal statülerine göre konuşturulmuştur. Sokak dilinin başarıyla uygulandığı oyunda ana olay görücü usulü evlilik gibi görünse de geri planda halkın din temsilcilerinin ardından bilinçsizce sürüklenişi, sosyal hayatı düzene koyan seri kurallar, Müslüman mahallesinde sanata hor bakılması gibi sosyo-kültürel gerçekler yer alır. Damat adayı Müştak, evde kalmış Sakine Hanım, İmam Ebüllaklaka, mahallenin çöpçatanı Ziba Dudu oyunun başlıca karakterleridir. Eser yerli malzemenin modern teknikle kaynaşmasının başarılı bir örneği olsa da bundan sonraki süreçte Batı'nın etkisiyle tiyatromuz farklı bir çizgide yol almaya başlamıştır.

Bu parçada sözü edilen tiyatro oyunu aşağıdakilerden hangisidir?

- A) Şair Evlenmesi
- B) Letafet
- C) Çengi
- D) Eyvah
- E) Kara Bela

23. Bir 18. yüzyıl düşünürü olan J.J. Rousseau ister özel ister kamusal hayatımızda olsun, yaşadığımız şeylerin, aklın değil duyguların ve doğal içgüdülerin gereklerini karşılayıp karşılamadığını sormamız gerektiğini söyler. Bireyselliği ve doğayı gündeme getirir. Ona göre, gerçekliği parçalayan ve anlaşılmaz hâle getiren aklın bütün tahlilleri yapaydır.

Buna göre J.J. Rousseau'nun hangi hareketin öncülüğünü yaptığı ileri sürülebilir?

- A) Klasisizm
- B) Realizm
- C) Romantizm
- D) Natüralizm
- E) Empresyonizm

2020-2021 Eğitim ve Öğretim Yılı

11. Sınıf Hazır Bulunuşluk Sınavı

24. I. Servetifünun Dönemi'nde yaşamasına rağmen bu topluluğa dahil olmamıştır.
II. Ahmet Mithat Efendinin "halk için roman" anlayışına uygun eserler vermiştir.
III. Batılı yaşamı taklit ederken gülünç durumları anlattığı *Araba Sevdası* adlı romanıyla tanınır.
IV. Halk dilini mizahi bir üslupla kullanmıştır.
V. Romanlarında İstanbul halkının örf, âdet, gelenek ve göreneklerini yansıtmıştır.

Numaralı cümlelerin hangisinde Hüseyin Rahmi Gürpınar ile ilgili yanlış bir bilgi verilmiştir?

- A) I. B) II. C) III. D) IV. E) V.

25. Halit Ziya Uşaklıgil, yapıtlarını realizmin etkisiyle yazmıştır. Yazar, Batılı anlamda ilk roman yazarlarımızdandır. Arapça ve Farsça sözcük ve tamlamaları sıkça kullanmıştır. Süslü ve sanatlı bir dili vardır. Anı, hikâye ve roman türünde pek çok yapıtı bulunan Halit Ziya Uşaklıgil'in en önemli romanlarından biri de *Aşk-ı Memnu*'dür.

Bu parçada Halit Ziya Uşaklıgil ile ilgili aşağıdakilerden hangisine değinilmemiştir?

- A) Yabancı kökenli sözcüklere yer verdiğine
B) Pek çok türde yapıt yazdığına
C) Anlaşılması güç, ağır bir dil kullandığına
D) Batı tekniğiyle yazılmış roman türünün ilk örneklerini verdiğine
E) Mensur şiir türünün tanınmasında etkili olduğuna

26. Aşağıdakilerden hangisi Servetifünun hikâyesinin özelliklerinden biri değildir?

- A) Aşk, kadın, melankoli, hayal-gerçek çatışması gibi bireysel konular işlenmiştir.
B) Tesadüflere sıkça yer verilmiş, böylece inandırıcılık azalmıştır.
C) Sanatçılar kimi hikâyelerde mekân olarak Anadolu'yu kullanmışlardır.
D) Eserler sanatlı bir dille kaleme alınmıştır.
E) Geleneksel hikâye tamamen bırakılmış, Batılı tarzda hikâyeler yazılmıştır.

27. (I) Mehmet Rauf yazdığı *Eylül* adlı romanla edebiyatımızda önemli bir yere sahiptir. (II) Bu roman edebiyatımızdaki ilk psikolojik romandır. (III) Romanda kahramanlarının iç konuşmalarına yer veren ilk yazar da Mehmet Rauf'tur. (IV) Ayrıca yazar, mensur şiir alanında başarılıdır. (V) *Siyah İnciler* adlı eseri de edebiyatımızdaki ilk pastoral şiir örneğidir.

Bu parçada numaralandırılmış cümlelerin hangisinde bir bilgi yanlış vardır?

- A) I. B) II. C) III. D) IV. E) V.

28. Fecriâti edebiyatı ile ilgili aşağıdaki yargılardan hangisi yanlıştır?

- A) Sanat şahsi ve muhteremdir, görüşünü benimsemişlerdir.
B) Şiirde aruz ölçüsünü kullanmışlardır.
C) Serbest müstezatı geliştirerek kullanmışlardır.
D) Açık, anlaşılır bir dil kullanmışlardır.
E) Sembolizm akımından etkilenmişlerdir.

29. I. Adları "Geleceğin aydınlığı" anlamına gelir.
II. Servetifünuncuları eleştirmişlerdir.
III. Türk edebiyatını Batı etkisinden kurtarmaya çalıştılar.
IV. En önemli temsilcisi Ahmet Haşim'dir.

Fecriâti edebiyatı için verilen yukarıdaki özelliklerden hangileri doğrudur?

- A) I - II. B) I - III - IV. C) III - IV.
D) I - II - III. E) I - II - IV.

30. Sanatçı kimliğine göre, düşünür kimliği daha baskın gelen şair düşüncelerini insanlara aktarabilmek amacıyla şiiri kullanmıştır. Türkçülük akımını sistemleştiren ve Millî edebiyatın gelişmesine katkı sağlayan kişidir.

Bu parçada hakkında bilgi verilen şair aşağıdakilerden hangisidir?

- A) Namık Kemal B) Ziya Gökalp
C) Halide Edip Adıvar D) Yusuf Akçura
E) Necmettin Halil Onan

31. • 1911'de Genç Kalemler hareketiyle başlamıştır.
• Ziya Gökalp'ın "Halka doğru" ilkesini temel alan birçok şair, bu anlayışla şiirler yazmıştır.
• Anadolu ve onun güzellikleri, memleket sevgisi, Türkçülük, tarih, Atatürk inkılapları en çok işlenen temalar arasındadır.

Yukarıda verilen üç madde aşağıdaki dönemlerden hangisiyle ilişkilendirilebilir?

- A) Fecriâti B) Servetifünun
C) Saf (öz) Şiir D) Millî Edebiyat
E) Tanzimat Edebiyatı

32. I. Ahmet Mithat Efendi - *Avrupa'da Bir Cevelan*
II. Ahmet Rasim - *Falaka*
III. Reşat Nuri Güntekin - *Anadolu Notları*
IV. Şinasî- *Şair Evlenmesi*

Yukarıdaki eserlerden hangileri gezi türünde kaleme alınmıştır?

- A) I ve III. B) I ve IV. C) II ve III.
D) Yalnız III E) III ve IV.

33. Gece dediğin kıpırtısız ve ıssızdır. Kent uyur, insanlar uyur, ağaçlar ve sular uyur. Işıklar karardıkça insan kendisine çekilir, kendi ıssızlığına. O ıssızlıkta yıkanır, yeniden çoğalır ve günün tortularını siler.

Bu parçada "insanın kendisine çekilmesi" sözüyle anlatılmak istenen aşağıdakilerden hangisidir?

- A) Yaşanan çevreye karşı yabancılaşması
B) Kendi iç dünyasıyla baş başa kalması
C) Olay ve durumları başkalarıyla paylaşması
D) Dünyanın yaşamaya değer olduğunu düşünmesi
E) Günlerin getirdiği her şeye duyarsızlaşması

2020-2021 Eğitim ve Öğretim Yılı

11. Sınıf Hazır Bulunuşluk Sınavı

34. Agatha Christie diyor ki,

“Yaşamayı seviyorum. Zaman zaman çok mutsuz oldum, üzüldüm ama tüm bunlara karşın yalnızca yaşıyor olmanın bile başlı başına muhteşem bir şey olduğunu çok iyi biliyorum.”

Sanatçının bu sözünden aşağıdaki yargılardan hangisi çıkarılabilir?

- A) Yaşamda insanları mutsuzluğa sürükleyen birçok sebep vardır.
- B) Yaşamda bazı kötü sürprizlerle karşılaşabiliriz ama asıl önemli olan içinde bulunduğumuz anın kıymetini anlamaktır.
- C) Sevdiklerinizle geçirdiğiniz her günün size sunulmuş bir ırmak olduğunu unutmayın.
- D) Cesareti olmayan, herhangi bir fırtınada telaşlanan bir insan yaşamdan tat alamaz.
- E) Yaşam denen bu koca denizde sadece mücadele edenler ulaşır güzel limanlara.

35. Erken dökülmüş saçları, yuvarlak yüzü, ortasında kocaman burnu, gelişigüzel giyinişi ile sıradan bir yurttaştı. Gençliğin ahlakını bozuyor diye 275'e karşı 281 oyla ölüme mahkum edildiğinde kendini kurtarmak için ne düşüncelerinden kısıntı yaptı ne de kaçabileceği hâlde kaçtı. Dostları arasında baldıran zehrini hiç duraklamadan içti. Geride tek bir satır yazı ya da yapıt bırakmayan Sokrates'i Atinalılar ölüme yolcu ederken öğrencisi Platon yazdığı “Sokratesin Savunması” adlı yapıtıyla onu ölümsüzlük katına çıkardı.

Bu parçanın anlatımında aşağıdakilerin hangilerinden yararlanılmıştır?

- A) Açıklama - karşılaştırma
- B) Öyküleme - tartışma
- C) Öyküleme - betimleme
- D) Tartışma - örnekleme
- E) Açıklama - örnekleme

36. Dünya roman tarihini bilmeden bu ülkede romancı olabilmek, roman yazabilmek mümkün değildir. Ben roman yazıyorum demekle olmaz bu iş. Önce roman hakkındaki her şeyi bilmek gerekir. Oysa romancıyı diyenlerin çoğu romanın tanımını bile yapmaktan acizlerdir ne yazık ki!

Bu parçada asıl yakınılan aşağıdakilerden hangisidir?

- A) Günümüzde yetkin romancıların çıkmaması
- B) Romancıların tarihten kopuk, yazmaya çalışmaları
- C) Toplumsallıktan uzak roman yazmaya çalışanların çokluğu
- D) Roman yazmaya özenenlerin, yeterli birikime sahip olmamaları
- E) Romanın tanımının bilinmemesi

37. Romancılığımız bir Fransız, bir Rus ya da Amerikan romancılığı ile kıyaslandığında en iyi saydığımız romanlarımız bile bende bir amatörlük duygusu uyanır. Bizde romancılarımız akıllarına, dillerinin ucuna geldiği gibi yazıyorlar. Romanın bazı kuralları olduğunu unutuyorlar. Dünyanın en güzel romanları gerek konu gerekse biçim yönünden belli bir disiplinden hareketle yazılmıştır. Bizde bu roman disiplinine çok özen gösterilmediği için dünya kalitesinde, orijinal bir roman ortaya çıkaramıyoruz. Sonuç böyle olunca da insanın aklına, romancılığımız dünya romanının neresinde, diye bir soru takılıyor ister istemez.

Bu parçaya dayanarak romancılığımızla ilgili aşağıdakilerden hangisine ulaşamaz?

- A) Bizde yabancı romanlarla yarışacak roman yazılmamaktadır.
- B) Romanlarımız acemice yazılmış hissi uyandırmaktadır.
- C) Romancılığımızın en önemli eksiği roman disiplinden uzak oluşudur.
- D) Yazarlarımız, daha çok Fransız romancıardan etkilendirilmiştir.
- E) Yazarlar belirli bir teknikle yazmadıkları için özgün romanlar yazılamamaktadır.

2020-2021 Eğitim ve Öğretim Yılı

11. Sınıf Hazır Bulunuşluk Sınavı

38. (I) Deneme, edebiyat dünyasının hareket alanı en geniş edebî türlerindendir. (II) Yazarı içerik ve üslup yönünden kısıtlamayan deneme, otonom bir özellik taşır. (III) Yazar bu türde hayata ve insana dair her şeyi bir iç konuşma havası içinde yansıtır. (IV) Deneme diye bahsettiğimiz bu yazınsal ürün Montaigne'le doğmuş Pascal ve Bacon gibi isimlerle gelişmiştir. (V) Montaigne'in *Denemeleri* daha çok eğitim ve felsefe konularına değinen ve Orta Çağ dogmatizmini yıkan bir aydınlanma kitabıdır. (VI) Eserde insana dair evrensel durumlar büyük bir alçakgönüllülükle, ders verme kaygısından uzak şekilde ortaya konmuştur.

Bu parça iki paragrafa bölünmek istense, ikinci paragraf numaralanmış cümlelerin hangisiyle başlatılabilir?

- A) II. B) III. C) IV. D) V. E) VI.

40. (I) Bu iki kavramı ayıran çağdaş sosyologlara göre, medeniyet kelimesi aralarında yakınlık bulunan veya ortak bir kaynaktan gelen millî kültürler bütünü belirtmek için kullanılmalıdır. (II) Mesela Batı medeniyeti denince Fransız, İngiliz, İtalyan, Amerikan kültürleri anlaşılmalıdır. (III) "Medeniyet" ise zaman ve mekândan çok daha geniş, çok daha kucaklayıcı bütünler için kullanılmalıdır. (IV) Durkheim (Durkheym) ile Mauss, medeniyetten, belli bir sosyal organizmaya bağlı olmayan sosyal olayları anlarlar. (V) Bu olaylar millî ülkeleri aşar, elli bir toplumun tarihi ile de sınırlanamaz, onların milletlerüstü bir hayatları vardır.

Bu parçadaki numaralanmış cümlelerin hangisinden sonra düşüncenin akışına göre "Yani kültür kavramı belli bir topluma bağlıdır." cümlesi getirilmelidir?

- A) I. B) II. C) III. D) IV. E) V.

39. I. Çoğu bizim eski edebiyatımızı, hatta çağdaş edebiyatımızı bütünüyle okumuş değil.
II. Bir ikisi dışında eleştirmenlerin geriye doğru atılmış sağlam temelleri yok.
III. Türkiye'de eleştiri temelde araştırmaya dayanmıyor.
IV. Dünya edebiyatı üstüne bilgiler de genellikle el kitaplarından gelme şeyler.
V. Bu nedenle eleştirmenlerimizin çoğu, yeni bir yapıtı değerlendirirken yetersiz kalıyor.

Bu cümlelerden bir paragraf oluşturulduğunda bu paragrafın giriş cümlesi numaralanmış cümlelerden hangisi olur?

- A) I. B) II. C) III. D) IV. E) V.

1. Bu testte sırasıyla Tarih (1-15), Coğrafya (16-27), Felsefe (28-35), Din Kültürü ve Ahlak Bilgisi (36-40), Din Kültürü ve Ahlak Bilgisi dersini yasal olarak almak zorunda olmayan veya farklı müfredat ile alanlar için Felsefe (41-45) alanlarına ait toplam 45 soru vardır.
2. Cevaplarınızı, cevap kâğıdının **SOSYAL BİLİMLER** Testi için ayrılan kısmına işaretleyiniz.

1. **Tanım:** İnsan topluluklarının geçmişteki yaşayışlarını, uğraşlarını, birbirleriyle olan ilişkilerini, belgelere dayanarak, neden-sonuç ilişkisi içinde, yer ve zaman göstererek inceleyen bilime "Tarih" denir.

Durum: Avrupa'da XIX. yüzyılda sanayileşme hız kazanmış ve bu gelişme devletler arasında sömürge rekabetini hızlandırmıştır.

Yukarıda verilen durumda, tarihin tanımında yer alan öğelerden hangisine değinilmemiştir?

- A) Zaman
B) Belge
C) Yer
D) Neden-sonuç ilişkisi
E) Toplumların uğraşları

3. **Orta Asya'da kurulan Hun, Kök Türk ve Uygur gibi Türk devletlerinin kısa sürede parçalanması ve yıkılmasında;**

- I. Çin saldırıları,
II. Ülkenin, hanedanın ortak malı sayılması,
III. Boylar arasındaki çekişmeler

durumlarından hangilerinin etkili olduğu savunulabilir?

- A) Yalnız I
B) Yalnız II
C) Yalnız III
D) II ve III
E) I, II ve III

2. Cıvalı Taş (Neolitik) Döneminde çeşitli bitkiler yetiştirilmeye başlanmış ve su kenarlarında bahçeli evler inşa edilmiştir.

Bu durum aşağıdakilerden hangisine kanıt olarak gösterilebilir?

- A) Göçebe yaşam biçiminin yaygınlaştığına
B) Yeni devletlerin ortaya çıktığına
C) Yazılı kültürün geliştiğine
D) Yerleşik hayata geçildiğine
E) Tüketim ekonomisinin geliştiğine

4. Bedir Savaşı'nda esir alınan Mekkelilerden okuma yazma bilenlerin her biri, on Müslüman çocuğa okuma yazma öğretmek koşuluyla serbest bırakılmıştır.

Buna göre;

- I. Okuma yazma bilen esir sayısı oldukça fazladır.
II. Mekkeliler, Müslümanlardan daha çok okuma yazma bilmektedir.
III. Müslümanlar eğitime önem vermektedir.

yargılarından hangilerine ulaşılabilir?

- A) Yalnız I
B) Yalnız II
C) Yalnız III
D) I ve III
E) II ve III

5. Türklerin İslamiyet'i kabul etmelerinde,

- I. Abbasilerin ümmetçi politikaları
- II. Kültürler arası benzerlik
- III. Egemenlik anlayışını değiştirme isteği

gibi etkenlerden hangilerinin belirleyici olduğu ileri sürülebilir?

- A) Yalnız I B) Yalnız II C) I ve II
D) I ve III E) I, II ve III

6. I. Askeri birimlerin bir kısmının ücretli askerlerden oluşması
II. Fethedilen toprakların fetheden komutana ikta olarak verilmesi
III. Meliklere vergi toplama hakkının verilmesi

Büyük Selçuklu Devleti'nde görülen yukarıdaki uygulamalardan hangileri doğrudan fetih hareketlerinin hızlanmasında etkili olmuştur?

- A) Yalnız II B) Yalnız III C) I ve II
D) I ve III E) II ve III

7. Köseadağ Savaşı'ndan sonra;

- Türkiye Selçuklu Devleti, Moğolların egemenliğine girmiş,
- Anadolu'da birçok Türk beyliği ortaya çıkmış,
- Anadolu yağmalanmış, asayiş ve huzur bozulmuştur.

Bu durumun aşağıdaki gelişmelerden hangisine yol açtığı söylenemez?

- A) Anadolu'da ticari faaliyetler zarar görmüştür.
B) Türkiye Selçuklu Devleti'nin halk üzerindeki saygınlığı azalmıştır.
C) Anadolu'da Türk siyasi birliği bozulmuştur.
D) Anadolu'daki bayındırlık faaliyetleri hız kazanmıştır.
E) Selçukluların egemenlik alanı daralmıştır.

8. Osmanlı Beyliği'nin kuruluş aşaması ile ilgili aşağıdaki bilgilerden hangisi doğru değildir?

- A) Beylik aşaması sürecinde herhangi bir beylikle çatışmaya girmemiştir.
B) Anadolu'ya geldiklerinde I. Alaaddin Keykubad tarafından Karacadağ civarına yerleştirilmiştir.
C) Köseadağ Savaşı'ndan sonra Söğüt ve Domaniç'e yerleşmişlerdir.
D) Moğol ilhanlı Devleti'nin desteği ile devlet olma konumuna ulaşmıştır.
E) Bizans'a yakın bir bölgede uç beyliği olarak kurulmuştur.

9. Osmanlı Devleti'nin Ankara Savaşı sonucunda başlayan Fetret Döneminde Balkan devletleri karşısında aktif bir dış politika izleyememesinde,

- I. Yıldırım Bayezit'in oğulları arasında taht mücadelesinin yaşanması
- II. İstanbul'un kuşatılması
- III. Veraset sisteminin kesin kurallara bağlanması

gelişmelerinden hangilerinin etkili olduğu söylenebilir?

- A) Yalnız I B) Yalnız II C) I ve II
D) II ve III E) I, II ve III

10. Orhan Bey taht kavgalarının sürdüğü Bizans'ta, imparator olmak isteyen Kantakuzen'e destek vermiş; Sırp ve Bulgar saldırılarına karşı da Bizans'ın yanında yer almıştır. Bu yardımlara karşılık olarak Bizans, Gelibolu'daki Çimpe Kalesi'ni Osmanlı Devleti'ne vermiştir.

Bu bilgiden hareketle Osmanlı Devleti ile ilgili olarak aşağıdakilerden hangisine ulaşılamaz?

- A) Bizans'ın içinde bulunduğu durumdan yararlandığına
B) Egemenlik sahasını genişlettiğine
C) Rumeli'de üs elde ettiğine
D) Müslüman olmayan güçlerle çıkarları doğrultusunda siyasal ve ekonomik ilişkiler kurulduğuna
E) Anadolu beyliklerine karşı Bizans'ın desteğini kazandığına

2020-2021 Eğitim ve Öğretim Yılı

11. Sınıf Hazır Bulunuşluk Sınavı

11. Osmanlı Devleti'nde asker ihtiyacının karşılanması amacıyla, Peçnik Sistemine göre savaşlarda esir düşen veya Balkanlardan devşirme yoluyla alınan Hristiyan çocukları. Türk İslam kültürüyle yetiştirildikten sonra devlet hizmetine alınıyordu.

Bu bilgi göz önüne alındığında Osmanlı Devleti ile ilgili olarak,

- I. Anadolu toprakları dışında da fetih hareketlerinde bulunulmuştur.
- II. Müslüman olmayan insan gücünden de yararlanılmak istenilmiştir.
- III. Padişaha sadık bir ordu yetiştirilmesi amaçlanmıştır.
- IV. Dirlik sisteminin sürekliliğinin sağlanması için çeşitli önlemler alınmıştır.

yargılarından hangilerine ulaşamaz?

- A) Yalnız III B) Yalnız IV C) I ve II
D) II ve IV E) III ve IV

12. İstanbul'un fethinin;

- I. İtalya'ya giden bazı bilim insanlarının orada eski Yunan ve Roma eserlerini incelemesi,
- II. İpek Yolu'nun büyük bir bölümünün Osmanlı Devleti'nin eline geçmesi,
- III. Büyük topraklarla en güçlü surların bile yıkılabileceğinin görülmesi

gibi sonuçları Avrupa'da görülen Coğrafi Keşifler, Rönesans ve mutlak krallıkların güçlenmesi gelişmeleriyle ilişki bakımından aşağıdakilerin hangisinde doğru olarak gruplanmıştır?

	Coğrafi Keşifler	Rönesans	Mutlak Krallıkların Güçlenmesi
A)	I	II	III
B)	II	I	III
C)	II	III	I
D)	III	I	II
E)	III	II	I

13. • Kadı atamalarının yapılması
• Müderrislerin özlük işlerinin düzenlenmesi

Osmanlı Devleti'nde yukarıda verilen işlerin yapılmasından sorumlu olan görevli aşağıdakilerden hangisidir?

- A) Sadrazam B) Kazasker
C) Defterdar D) Nişancı
E) Reis'ül-Küttap

14. Kanuni Sultan Süleyman Dönemi'nde, Fatih Sultan Mehmed Dönemi'ne göre sınırların daha fazla genişlediğine kanıt olarak gösterilebilir?

- A) İsyan hareketleriyle uğraşılması
B) Tımar sisteminde bozulmaların olması
C) Tımarlı sipahilere hazineден maaş ödenmesi
D) Hükümdarların tahta kalma süresinin uzaması
E) Eyalet sayısının artması

15. Osmanlı Devleti'nde egemenlik Osmanlı hanedanlığı tarafından kullanılmış, ayrıca I. Selim döneminden itibaren padişahlar resmen halife unvanını da kullanmaya başlamıştır.

Bu bilgi göz önüne alındığında Osmanlı Devleti'nde,

- I. Oligarşi
- II. Teokrasi
- III. Monarşi

anlayışlarından hangilerinin ön planda olduğu söylenebilir?

- A) Yalnız I B) I ve II C) I ve III
D) II ve III E) I, II ve III

2020-2021 Eğitim ve Öğretim Yılı

Ülke	Doğum Oranı ‰	Ölüm Oranı ‰
Çin	13	7,5
Hindistan	23	7,9
Japonya	9	9,6
Kenya	39	9,9
ABD	14	8,3

Bu ülkelerden hangisinde nüfus artış hızının diğerlerinden daha yüksek olduğu söylenebilir?

- A) Çin B) Kenya C) Hindistan
D) Japonya E) ABD

17. Büyük bir şirket için yazılım işi yapan Yonca Hanım, aşağıda bulunan hangi ekonomik faaliyet içinde bulunuyordur?

- A) Birincil ekonomik faaliyet
B) İkincil ekonomik faaliyet
C) Üçüncül ekonomik faaliyet
D) Dördüncül ekonomik faaliyet
E) Beşincil ekonomik faaliyet

18. Toprakların verimliliği; humus miktarı, yıkanmışlık durumu, mineral zenginliği gibi faktörlere bağlı olarak değişir.

Buna göre, aşağıdaki toprak türlerinden hangisinin tarımsal verimliliği daha yüksektir?

- A) Vertisol B) Tundra
C) Terra rossa D) Kestane renkli step
E) Kahverengi orman

11. Sınıf Hazır Bulunluşluk Sınavı

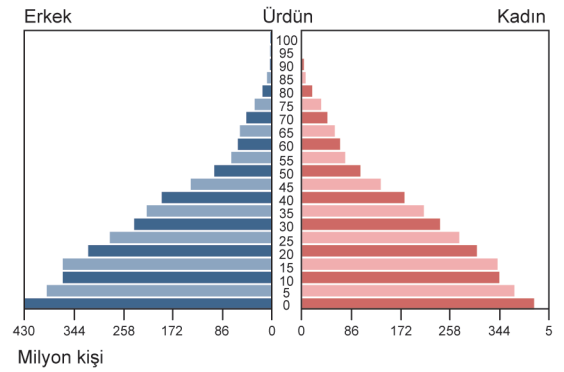
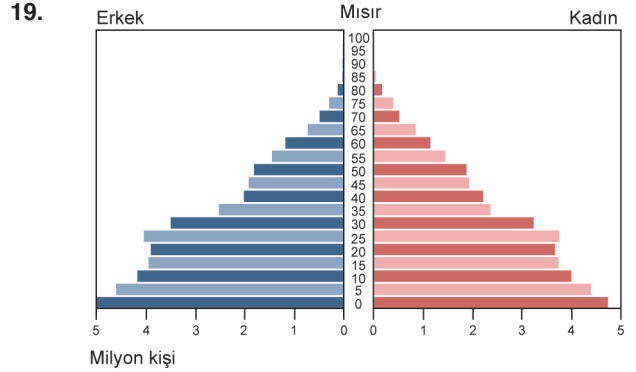

Bu piramitlerden hareketle, aşağıdakilerden hangisinin iki ülke için benzer bir özellik olduğu söylenebilir?

- A) Toplam nüfus miktarları
B) Kentlerde yaşayan toplam insan sayısı
C) Nüfus artış hızı
D) Sanayide çalışan kişi sayısı
E) Tarımsal nüfus yoğunluğu

20.

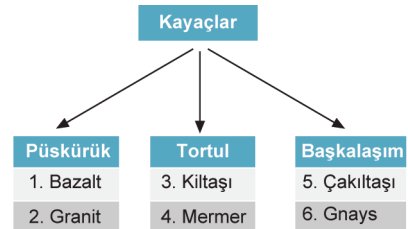

Yukarıdaki şemada yer alan kayaç türlerinden, hangi ikisinin yeri değiştirilirse şemadaki hata giderilmiş olur?

- A) 1 ve 2 B) 2 ve 4 C) 3 ve 6
D) 4 ve 5 E) 4 ve 6

2020-2021 Eğitim ve Öğretim Yılı

11. Sınıf Hazır Bulunuşluk Sınavı

21. Aşağıdaki fotoğrafta karstik bir şekil olan obruk gösterilmiştir. Bu tip yapılar çözünebilen kayalar üzerinde iç Anadolu'da, özellikle de Konya Kapalı Havzası'nda sıkça oluşmaktadır.



Buna göre bu tip şekillerin oluşmasında, aşağıda verilen kayaç türlerinden hangisi etkilidir?

- A) Obsidyen B) Tüf C) Kalker
D) Mercan kaya E) Bazalt

22. Aşağıda, Dünya'daki suların buldukları yerlere ve özelliklerine göre dağılışı (%) verilmiştir.

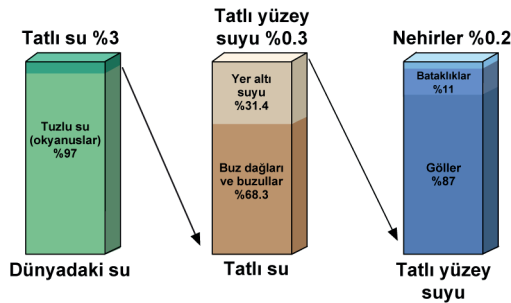

Grafiklerdeki bilgilerden de yararlanıldığında;

- göllerin tatlı yüzey suyu kaynaklarından biri olduğu.
- karalarda tatlı su kaynakları için buzulların ve yeraltı sularının önemli bir depo olduğu,
- Dünya'daki su kaynaklarının büyük bir bölümünün tuzlu su kaynakları olduğu.
- Amazon Nehri'nin Dünya'nın en büyük tatlı su kaynağı olduğu

gibi sonuçlardan hangilerine ulaşamaz?

- A) Yalnız I B) Yalnız IV C) I ve II
D) II ve III E) III ve IV

23. Zonal (yerli) topraklar, herhangi bir yerde hakim olan bitki örtüsü ve iklim koşullarına göre oluşmuş topraklardır. Bu topraklar iklim etkisiyle oluştuğlarından "klimatik topraklar" olarak da bilinir.

Buna bağlı olarak zonal (yerli) toprakların oluşmasında;

- iç kuvvetler,
- beşeri faktörler,
- dış kuvvetler,
- sıcaklık,
- yağış

gibi faktörlerden hangileri diğerlerinden daha etkin rol oynamıştır?

- A) Yalnız I B) Yalnız II C) I ve II
D) II ve III E) IV ve V

24. Aşağıda dört farklı göl tipi hakkında bilgi verilmiştir:

- Volkanik faaliyetler sırasındaki gaz patlamalarıyla oluşmuş çanaklarda meydana gelen göllerdir.
- Kalker, jips gibi kolay eriyebilen kayaların yaygın olduğu arizelerde kayaların çözünmesiyle ortaya çıkan çanaklarda suların birikmesiyle oluşan göllerdir.
- Volkan konisinin tepe kısmının şiddetli bir patlamayla yok olması sonucu ortaya çıkan çukurun, zamanla suyla dolarak göl haline gelmesiyle oluşan göllerdir.
- Fay hatları boyunca ya da çöküntü alanlarında oluşan çanakların suyla dolması sonucu oluşan göllerdir.

Buna göre verilen göl tipleri içinde aşağıdakilerden hangisine yer verilmemiştir?

- A) Krater Gölü B) Karstik Göl
C) Baraj Gölü D) Maar Gölü
E) Tektonik Göl

2020-2021 Eğitim ve Öğretim Yılı

11. Sınıf Hazır Bulunluşluk Sınavı

25. Birkaç metre boyunda olabilen, daha çok ormanların tahrip edilmesi sonucu ortaya çıkan ağaççıkların oluştuğu bitki formasyonuna "çalı formasyonu" denir.

Buna göre, aşağıdakilerden hangisi çalı formasyonu içinde değerlendirilebilir?

- A) Garig
- B) İğne yapraklı orman
- C) Bozkır
- D) Savan
- E) Geniş yapraklı orman

26. Nüfusun ikiye katlanma süresi gelişmiş ülkelerde uzun, gelişmemiş ülkelerde ise kısadır.

Buna göre, aşağıda verilen ülkelerden hangisinde nüfus artış hızına bağlı olarak nüfusun ikiye katlanma hızı daha kısadır?

- A) Hindistan
- B) Almanya
- C) İngiltere
- D) İtalya
- E) Fransa

27. Aşağıdaki tabloda, bazı ülkelerin 1990 ve 2014 yıllarındaki toplam nüfusları gösterilmiştir.

Ülke	1990	2014
K	1.549.233	1.849.478
L	6.212.833	6.191.934
M	1.232.211	1.719.751
N	4.269.919	4.270.654

Tabloda verilen bilgiler göz önüne alındığında;

- I. nüfus artış hızının en fazla olduğu ülke M'dir.
- II. L ülkesinin 2014 yılı nüfusu, bir önceki döneme göre azalmıştır.
- III. N ülkesinin nüfus artış hızı, K ülkesine göre daha fazladır.
- IV. L ülkesinin nüfus yoğunluğu diğerlerinden daha fazladır.

yargılarından hangilerine ulaşamaz?

- A) I ve II
- B) I ve IV
- C) II ve III
- D) II ve IV
- E) III ve IV

28. İlk felsefede; var olanın nitelikleri, oluşu, özü ve değişimi gibi problemler, cevapları aranan önemli konulardır. Felsefenin ortaya çıkışında, doğa filozofu olarak isimlendirilen düşünürler; doğanın ilk ve temel unsurunu, su, toprak, hava ve ateş gibi doğanın içindeki bazı öğelerde bulmaya çalışmıştır. Doğaya yönelik bu arayış, farklı fikirlerin oluşmasına da sebep olmuştur. Fikir ayrılıkları, doğanın ilk nedenleri, ana maddesi, değişimi ve oluşuyla ilgili olmuştur.

Bu parçadan aşağıdakilerden hangisi çıkarılamaz?

- A) İlk felsefe varlıkla ilgili oluş ve öz konularını ele almıştır.
- B) Doğa filozofları varlığın ana ögesinin ne olduğunu düşünmüştür.
- C) Doğa filozofları doğayı doğaüstü varlıklarla açıklamıştır.
- D) Doğa filozofları varlığın ana ögesi konusunda farklı görüşler ortaya koymuştur.
- E) Bazı filozoflar doğanın değişimi konusunu farklı bakış açılarıyla ele almıştır.

29. "Doğada barış ve değişmezlik yoktur. Aksine doğada tam bir savaş, mücadele ve çekişme vardır. Savaş, her şeyin babasıdır, çekişme adalettir. Her şey karşıtlıklar arasındaki mücadeleden doğar ve sürekli bir akış içindedir."

Bu parçada savunulan görüş aşağıdakilerden hangisidir?

- A) Varlık, zıtlıklar arasındaki çatışmadan doğan değişimden ibarettir.
- B) Varlık, temelde bir hiçlikten ibarettir.
- C) Varlığın temelinde düşünsel bir töz vardır.
- D) Varlık, aldatıcı bir görünüşten ibarettir.
- E) Varlık, görünen ve görünmeyen boyutlarıyla çok katmanlı bir bütündür.

2020-2021 Eğitim ve Öğretim Yılı

11. Sınıf Hazır Bulunuşluk Sınavı

30. James'e göre, bir düşünce ya da bilgiye doğru dediğimizde, hemen sorulması gereken soru şudur: Bu doğruluğun, yaşamımızdaki somut etkisi ne olacaktır? Ortaya sürülen düşünce ya da inanç doğru değil de yanlış olsaydı, deneylerimiz bakımından, ne gibi bir fark oluştururdu? Bu sorulara James'in verdiği yanıt, "doğru" dediğimiz şeyin yaşantımızda "işe yararlılığı" yoksa hiçbir anlamının olmadığıdır.

Bu parçadaki yaklaşıma göre bir bilginin doğruluğu aşağıdakilerden hangisine bağlıdır?

- A) Kendi içinde tutarlı olmasına
- B) Pratik yaşamda kullanılabilir olmasına
- C) Duyu verilerine dayanmasına
- D) Kuşkuya yer vermemesine
- E) Sezgi yoluyla denetlenebilmesine

31. • Her türlü kötülükten sakın.
• İyi eylemlerini olgunlaştır.

Budizm'e ait olan bu görüşler aşağıdaki felsefe dallarından hangisinin kapsamında ele alınır?

- A) Siyaset felsefesi
- B) Bilgi felsefesi
- C) Varlık felsefesi
- D) Ahlak felsefesi
- E) Bilim felsefesi

32. **Felsefi sorular;**

- Merakla başlar.
- Kesin cevabı olmayan, varlığın anlamına yönelik sorulardır.
- Varlığı bir bütünlük içerisinde derinlemesine sorgular.

Aşağıdakilerden hangisi felsefi bir soru değildir?

- A) Ortak estetik yargılar var mıdır?
- B) Hangi ülkeler demokrasiyle yönetilmektedir?
- C) Evrende amaçlı bir ilerleme var mıdır?
- D) Niçin ahlaklı olmalıyız?
- E) İdeal bir siyasal düzen var mıdır?

33. "Düşen bir bardak limonata düşünün." dediği zaman zihin, bu sözcüklerin bellekte çağrıştırdığı imgeleri peş peşe dizer ve bir canlandırma oluşturur. Düşünme ile ulaşılan şey, kişilerin belleklerindekini çağırarak akıllarında kendilerine göre oluşturdukları canlandırma ve bu canlandırmanın bütünlüğü içinde durumu anlama çalışmasıdır. Bu canlandırmalar, bellekte bir bardak limonata yerine geçen sembollerin zihinsel bir dizge hâline getirilmesiyle olur. Semboller arası ilişkilerin doğru bir şekilde kurulmasıyla anlamlandırma yapılır ve düşünme içerikleri bilgi hâline gelir.

Bu parçaya göre "Düşünme nedir?" sorusunun cevabı aşağıdakilerden hangisi olabilir?

- A) Aklın, bilgiler arasında ilişki kurmasıdır.
- B) Nesne ve olayların zihinde canlandırılmasıdır.
- C) Aklın nesne ve olaylara yönelmesidir.
- D) Çözülemeyen problemlere çözüm yolları aramaktır.
- E) Nesne ve olayların sembolleri arasında ilişki kurmasıdır.

34. Dil, insanın duygu ve düşüncelerini dışa vurmasının yanında mevcut düşüncesinin belirlenmesini ve gelişmesini de sağlar. Düşünülen şey, dilin etkisi altında tekrar tekrar biçimlenir. Dilin gelişimi de düşünceyle olur. Düşünce geliştikçe yeni kavramlar ve onlara bağlı anlamlar oluşur ve dil, bu durumu zenginleştirir. Bu durum, insanın kendini daha iyi ifade etmesinde ve üretkenliğinde önemli bir unsurdur.

Bu parçada aşağıdakilerden hangisi vurgulanmaktadır?

- A) Dil toplumun birikiminden etkilenir.
- B) Dil ve düşünce birbirini karşılıklı etkiler.
- C) Düşünce dile yeni kavramlar kazandırır.
- D) Dil, belirli kavramlardan oluşur.
- E) Düşünce ve dil birbirinden bağımsızdır.

2020-2021 Eğitim ve Öğretim Yılı

11. Sınıf Hazır Bulunluşluk Sınavı

35. Dünya’da hava ve suya bağlı olarak hayat vardır. Mars’ta da hava ve su vardır. O hâlde Mars’ta da hayat olabilir.

Bu akıl yürütme bir analogi örneğidir.

Buna göre analogi için aşağıdakilerden hangisi söylenemez?

- A) Benzerliklere dayalıdır.
B) Ulaşılan sonuç kesin doğrudur.
C) Tekilden tekile geçilerek yapılır.
D) Bilinen durumlardan hareket edilir.
E) Bilinmeyen ile ilgili bir yargıya varılır.

36. Başta Hz. Muhammed (s.a.v) olmak üzere Mekke’den hicret edenler ve onlara Medine’de yardım edenler, insanların ideal birer mümin olmalarını sağlamak ve İslam dinini yaymak için büyük sıkıntılara katlandılar. Bu konuya ilişkin olarak Kur’an’da “Onların yurtlarından çıkarılmaları sadece Allah birdir.” demelerinden ötürüdür. Eğer insanlar, Allah için savaşmasalardı mutlak surette içlerinde Allah’ın ismi anılan manastırlar, kiliseler, havralar ve camiler yıkılır giderdi. Allah kendisine yardım edenlere muhakkak yardım eder.”, “O müminler ki eğer kendilerine yeryüzünde hüküm verip yerleştirirsek zekâti verirler, iyiliği emreder ve kötülükten sakındırırlar. Unutmayın bütün işler sonunda Allah’a döner.” (Hac Suresi. 40-41.) buyrulmaktadır.

Bu parçaya dayanarak aşağıdakilerden hangisine ulaşamaz?

- A) Allah, yeryüzünde olup biten her şeyden haberdardır.
B) Vatani ve özgürlüğü olan topluluklar, dini daha kolay yaşar.
C) Hicret edenlere yardım eden kişiler olmuştur.
D) Her dinin örf ve adetleri farklıdır.
E) Ayetlerin bazıları, belirli olayların önemine dikkat çekmek için indirilmiştir.

37. Aynı ruha, inanca ve amaca sahip insanların, belli bir mekânda, birbirlerinden güç alarak, ruhsal etkileşimle birlikte ibadet etmeleri, kendilerine ve toplumlarına olan güvenlerini artırmaktadır. Bu nedenle İslam dini, toplu bir şekilde ibadet etmeye önem vermiştir. Toplu olarak yapılan ibadetlerden biri olan cuma namazı da Hanefilere göre en az üç kişiyle, Şafiilerde ise en az kırk kişi ile kılınır. O gün okunan hutbe ve namaz öncesi verilen vaaz, müminlerin coşkularını artırır, onları dini konularda bilgilendirir.

Cuma namazı ile ilgili olarak aşağıdakilerden hangisi yanlıştır?

- A) Cemaatle kılındığından sevabı daha fazladır.
B) Farz olan ibadetlerdendir.
C) Toplumsal ruhu ve birliği güçlendirir.
D) Toplu yapılan ibadetlerden biridir.
E) Vaktinde kılınmadığında kazası yapılabilir.

38. Hz. Peygamber 620 yılında Medinelî bir grupla Akabe denilen yerde görüşerek onlara İslamiyet çağrısı yaptı ve Medinelîler de Müslüman oldular. 621 ve 622 yıllarında büyük gruplar halinde Mekke’ye gelerek Peygamberimizle görüşen Medinelîler, onu canları gibi koruyacaklarını söyleyip bağlılık yemini ettiler. Bu süreçte Müşriklerin Müslümanlara yönelik baskısı giderek artmaktaydı. Hz. Muhammed’in Medinelîlerle görüşmesi ardı ardına üç yıl devam etti. Bu görüşmelerden sonra Müslümanlar, gruplar halinde ve gizlice Medine’ye göç etmeye başladılar. Müslümanların, dinleri uğruna Mekke’den Medine’ye göç etmelerine hicret denir.

Buna göre;

- I. Müslümanlar, müşriklerin zulüm ve baskısından kurtulmuşlardır.
II. Mekkeliler, Müslümanlarla bir daha karşılaşmamışlardır.
III. Peygamberliğin “Mekke Devri” sona ermiş, “Medine Devri” başlamıştır.

yargılarından hangilerinin hicretin sonuçları olduğu söylenemez?

- A) Yalnız I B) Yalnız II C) Yalnız III
D) I ve II E) II ve III

2020-2021 Eğitim ve Öğretim Yılı

11. Sınıf Hazır Bulunuşluk Sınavı

39. Nesnelerin yere düşme mesafesi ile zamanı arasındaki orantı, yerkürenin gezegenlere olan uzaklığı, mevsimlerin periyodik dönüşümü ve sayısız diğer değişkenlerin hepsi, içinde yaşadığımız olağanüstü evrenin işleyiş unsurlarıdır. Böylesine uyumlu bir yapının, mükemmel bir varlığın mükemmel düzenlemesinin ürünü olduğu bellidir, insanın gerçekleştirdiği çok küçük ve basit organizasyonlar bile. akla dayalı bir düzenlemenin varlığını gerektirmektedir.

Bu parçadan savunulan düşünce aşağıdakilerden hangisidir?

- A) Doğa, insan tarafından denetim altına alınabilir.
- B) İnsan, kendi eylemlerini belirleyebilen bir varlık olarak yaratılmıştır.
- C) Tanrının varlığına ilişkin bilgi, insanda doğuştan vardır.
- D) Evrendeki düzen, mantıksal bir amaçlılık ve planlılık içermektedir.
- E) İnsanın benliğini geliştirmesi, mevcut kaderini yaşamasına bağlıdır.

40. **1. durum:** Hz. Muhammed, Uhud Savaşı'nda savunma mı yoksa meydan harbi mi yapılacağı konusunda arkadaşlarından fikir almış ve istişare sonucunda benimsenen görüşü kabul etmiştir.

2. durum: Hendek Savaşı'nda şehrin etrafına hendek kazma fikri, istişare sonunda, Selman-ı Farisi'den çıkmıştır.

Bütün bu örnekler Hz. Muhammed'le ilgili aşağıdakilerden hangisini göstermektedir?

- A) Savaşlarda hızlı karar aldığını
- B) Kadın haklarına önem verdiğini
- C) Bilimsel çalışmalarını desteklediğini
- D) Danışarak iş yapmaya çok önem verdiğini
- E) İnsan sevgisiyle dolu bir peygamber olduğunu

41. Özellikle Mısır ve Sümer Medeniyetlerindeki destanları, matematik, geometri, astronomi gibi alanlardaki bilgileri felsefenin temellerinde görmek mümkündür. Ayrıca Eski Çin, Hint, İran medeniyetlerindeki inanç, bilgelik, doğru yaşama yönelik öğretiler de felsefeye kaynaklık etmiştir. Tüm bunlarla birlikte felsefe, Doğu bilgeliği ve bilgilerinin etkilerini taşımakla birlikte Antik Yunanla sistemli hâle gelmiştir.

Bu parçadan felsefi düşünce ile ilgili aşağıdakilerden hangisi çıkarılabilir?

- A) Belirli bir ekonomik refahın olduğu toplumlarda ortaya çıkmıştır.
- B) Özgürlükçü siyasal ortamlarda gelişebilir.
- C) Ortaya çıkıp gelişmesinde farklı toplumların etkisi olmuştur.
- D) Toplumsal sorunlara çözüm arayışlarından doğmuştur.
- E) Bilimsel bilgi ve buluşlarla etkileşim halindedir.

42. Felsefe, nesne ve olayların somut yönleriyle değil soyut yönleriyle ilgilenir. Başka bir deyişle felsefe perdenin önünde herkesin gördüklerine değil, perdenin arkasına yani varlığın anlamına, özüne, kaynağına, hakikatine yönelir ve onu anlamaya yönelik sorular sorar.

Buna göre aşağıdakilerden hangisi felsefi nitelikli bir soru değildir?

- A) Bilim nedir?
- B) Bilginin kaynağı nedir?
- C) Evrensel bir ahlak yasası var mıdır?
- D) Dünya'nın en gelişmiş ülkesi hangisidir?
- E) Ahlaki eylemin ölçütü ne olmalıdır?

2020-2021 Eğitim ve Öğretim Yılı

11. Sınıf Hazır Bulunuşluk Sınavı

43. Descartes, varlıkta hem maddi(fiziksel) hem de zihinsel (tinsel) öğelerin olduğunu kabul eder. Ona göre, iki töz vardır. Bunlar madde ve ruhtur. Maddenin ana niteliği yer kaplamak, ruhun ise düşünmektir. Madde yer kaplar fakat düşünemez. Ruh düşünür fakat yer kaplamaz. Bu iki tözden biri diğerini var etmemiştir.

Bu parçada açıklanan varlık görüşü aşağıdakilerden hangisidir?

- A) Varlığın temelinde tek töz vardır.
- B) Varlık, bilincine varılan bir özdür.
- C) Varlık, birbirine indirgenemeyen iki töze dayanır.
- D) Varlığın temelinde ikiden fazla töz vardır.
- E) Varlık, insan bilinciyle birlikte vardır.

44. Kant'a göre bilgi ne yalnızca akla ne de yalnızca duylulara dayanır. Ona göre duyular bilgi ham maddesini verir. Bu ham madde zihne gelir ve zihinde doğuştan gelen akıl kategorilerine göre değerlendirilir, yorumlanır ve bilgi, bu işlemlerden sonra meydana gelir. Buna göre bilginin meydana gelişinde hem akıl hem deney gereklidir.

Kant bu parçada aşağıdakilerden hangisini açıklamaktadır?

- A) Bilginin öğelerini
- B) İnsanın bilgi edinme nedenlerini
- C) Bilginin işlevlerini
- D) Bilginin sınırlarını
- E) Bilginin oluşum sürecini

45. Devlet yönetiminde görevli bulunan memurlardan oluşan, kademeli olarak yapılanmış sisteme "bürokrasi" denir. Bürokraside her memurun görev ve sorumlulukları kesin ve ayrıntılı olarak belirlendiği için, iş bölümü ve uzmanlaşma üst düzeydedir. Sahip olunan yetkiler göreve ait olduğu için, ilgili kişi bu yetkiyi kullanarak siyasal yönetimde ahenk ve kararlılık sağlar.

Bu parçaya göre, bürokrasi için aşağıdakilerden hangisi söylenebilir?

- A) Monarşik yönetim yapılanmasına özgüdür.
- B) Geleneksel egemenliği destekler.
- C) Toplum içinde bireye yapılan baskıları, devletten özerk bir yapılanmayla ortadan kaldırır.
- D) Devlet yönetimindeki işlerin düzenli yürütülmesini sağlayan bir araçtır.
- E) Görevlilerin yetki ve sorumlulukları ömür boyudur.

- Bu testte 40 soru vardır.
- Cevaplarınızı, cevap kâğıdının **MATEMATİK** Testi için ayrılan kısmına işaretleyiniz.

1. $(p \wedge q) \Rightarrow r \equiv 0$

olduğuna göre (p, q, r) üçlüsü aşağıdakilerden hangisidir?

- A) (0, 1, 1) B) (1, 1, 0) C) (1, 0, 1)
D) (0, 1, 0) E) (1, 1, 1)

2. Beş gıda şirketinin çikolata, lokum ve kraker ürünlerinden hangilerini ürettikleri aşağıdaki tabloda gösterilmiştir.

Şirketler	Çikolata	Lokum	Kraker
A		✓	
B	✓	✓	
C	✓	✓	✓
D		✓	✓
E	✓	✓	

Yandaki Venn şemasında da çikolata, lokum ve kraker üreten gıda şirketlerinin kümeleri sırasıyla Ç, L ve K harfleriyle gösterilmiştir.

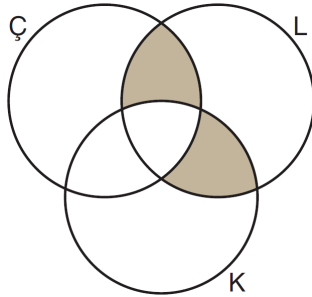

Bu beş gıda şirketinden kaç tanesi şemada boyalı bölgelerle gösterilen kümenin elemanıdır?

- A) 0 B) 1 C) 2 D) 3 E) 5

3. a ve b birer asal sayı olmak üzere,

$$\text{EBOB}(9a, 4b) = 3$$

$$\text{EBOB}(7a, 5b) = 5$$

eşitlikleri veriliyor.

Buna göre $a + b$ toplamı kaçtır?

- A) 5 B) 8 C) 10 D) 12 E) 14

4. “3 fazlasının 2 katı, 8’den küçük olan reel sayılar”

biçiminde ifade edilen küme, aşağıdakilerden hangisine eşittir?

- A) $(-\infty, 1)$ B) $(-2, 3)$ C) $(-1, 2)$
D) $(0, 5)$ E) $(0, \infty)$

2020-2021 Eğitim ve Öğretim Yılı

11. Sınıf Hazır Bulunusluk Sınavı

5. x, y birer tam sayı ve $x < 0 < y$ olmak üzere,

$$|2x - y| = 2x + 2y$$

$$|x + 2y| = y + 6$$

eşitlikleri veriliyor.

Buna göre $3x + y$ ifadesinin değeri kaçtır?

- A) 0 B) 1 C) 2 D) 4 E) 6

7. Ahmet, fizik dersinde "Telin uzunluğu arttıkça sesi kalınlaşır" bilgisini öğreniyor. Ardından uzunlukları $\sqrt{12}$, $2\sqrt{5}$, $3\sqrt{7}$, $4\sqrt{3}$ ve $5\sqrt{2}$ birim olan aynı maddeden yapılmış tellerle aşağıdaki gibi bir düzenek hazırlıyor.

Bu düzenekle farklı kalınlıklarda sesler çıkartıyor.

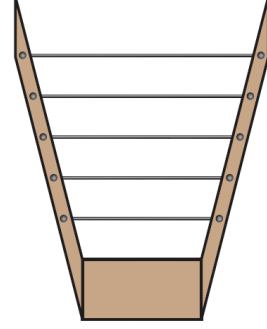

Buna göre Ahmet en kalın sesi hangi uzunluktaki tel ile çıkarır?

- A) $\sqrt{12}$ B) $2\sqrt{5}$ C) $3\sqrt{7}$
D) $4\sqrt{3}$ E) $5\sqrt{2}$

6. Bir yaprak kâğıt $7 \cdot 5^{-4}$ cm kalınlığındadır.

Bir yazıcının tepsisine en fazla 500 yaprak kâğıt sığabildiğine göre tepsinin derinliği kaç cm'dir?

- A) 5,4 B) 5,6 C) 5,8 D) 6 E) 6,2

2020-2021 Eğitim ve Öğretim Yılı

8. Aşağıda; D vitamini, kalsiyum ve magnezyumdan oluşan bir ilaçta bu üç maddenin kütlece bulunma oranları temsil edilmiştir.

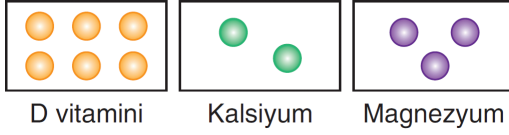

Buna göre,

- I. 165 gramlık ilaçta 120 g D vitamini bulunur.
 II. 220 gramlık ilaçta 40 g kalsiyum bulunur.
 III. 330 gramlık ilaçta 90 g magnezyum bulunur.

İfadelerinden hangileri doğrudur?

- A) Yalnız I B) Yalnız II C) Yalnız III
 D) I ve II E) II ve III

9. Bir sporcu ilk gün belirli bir mesafede koşuyor. Sonraki her gün bir önceki gün koştuğu mesafenin 2 katından 1000 metre daha az koşuyor.

Bu sporcu üç gün sonunda toplam 17 000 metre koştuğuna göre ilk gün kaç metre koşmuştur?

- A) 2400 B) 2500 C) 2600
 D) 2800 E) 3000

11. Sınıf Hazır Bulunuşluk Sınavı

10. Kare prizma biçimindeki özdeş tuğlaların değişik konumlarda üst üste getirilmesiyle aşağıdaki üç şekil oluşturulmuştur.

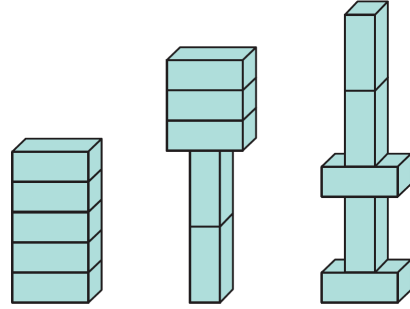

1. şekil 2. şekil 3. şekil

2. şeklin yüksekliği, 1. şeklin yüksekliğinden 12 birim fazladır.

Buna göre 3. şeklin yüksekliği, 2. şeklin yüksekliğinden kaç birim fazladır?

- A) 3 B) 4 C) 6 D) 8 E) 9

11. Kırıkkale'den Ankara'ya otomobiliyle saatte 100 km hızla yolculuk yapan Ahmet Bey, aşağıdaki haritada mavi renk ile gösterilen yolu takip etmektedir.

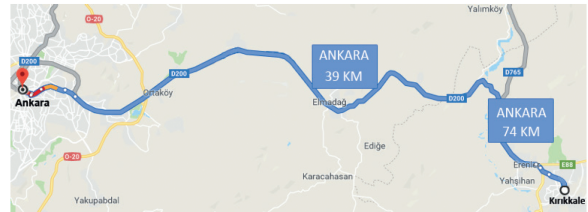

Bu yol üzerindeki iki tabelada Ankara'ya kalan uzaklık sırasıyla 74 km ve 39 km olarak belirtilmiştir.

Buna göre Ahmet Bey 1. tabelayı gördükten kaç dakika sonra 2. tabelayı görür?

- A) 18 B) 20 C) 21 D) 24 E) 25

2020-2021 Eğitim ve Öğretim Yılı

12. Bir dil kursuna katılan öğrencilerin yaşlarına ait histogram aşağıda verilmiştir.

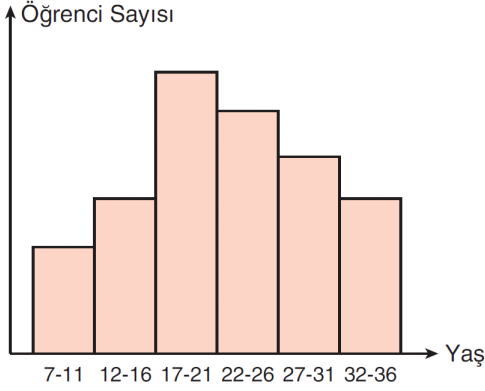

Buna göre aşağıdakilerden hangisi söylenemez?

- A) Grup sayısı 6'dır.
 B) Grup genişliği 5'tir.
 C) Veri grubunun açıklığı en çok 29'dur.
 D) 7-11 yaş grubundaki öğrenci sayısı en azdır.
 E) 30 yaşındaki öğrenci sayısı, 17 yaşındaki öğrenci sayısından fazladır.

11. Sınıf Hazır Bulunuşluk Sınavı

13. Bir çiftçinin bir yılda ürettiği domates, biber ve patlıcan miktarlarının dağılımı aşağıdaki daire grafiğinde verilmiştir.

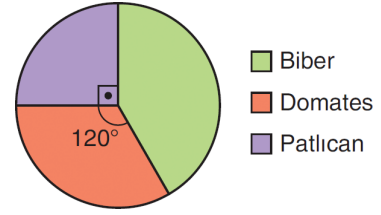

Ürettiği tüm mahsulü satan bu çiftçi; domates ve biberin kilosunu 3 ₺'ye, patlıcanın kilosunu 1 ₺'ye satmıştır.

Bu çiftçinin bir yılda domates, biber ve patlıcandan elde ettiği gelirin dağılımını gösteren grafik aşağıdakilerden hangisidir?

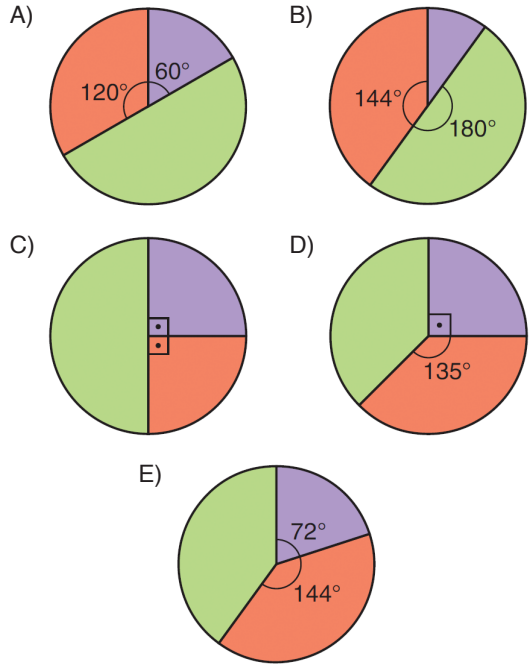

2020-2021 Eğitim ve Öğretim Yılı

11. Sınıf Hazır Bulunuşluk Sınavı

14. Melis'in kırmızı, mavi, yeşil ve pembe renklerde 4 balonu; kırmızı, sarı ve mavi renklerde 3 balon çubuğu vardır. Melis, balonlarından birini şişirip aynı renkte olmayan bir çubuğa takacaktır.

Buna göre Melis, bu işi kaç farklı şekilde yapabilir?

- A) 5 B) 7 C) 8 D) 10 E) 12

15. RAUNT kelimesinin iki tane harfi ve 123 sayısının iki tane rakamı kullanılarak dört haneli bir şifre oluşturulup aşağıya yazılacaktır.

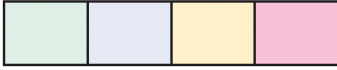

Buna göre kaç farklı şifre yazılabilir?

- A) 360 B) 450 C) 600
D) 720 E) 960

16. Bir pastanede, ikisi çikolatalı olmak üzere 5 çeşit pasta ve biri çikolatalı olmak üzere 6 çeşit dondurma satılmaktadır.

Bu pastanede oturan Beyza, birer çeşit pasta ve dondurma siparişi veriyor. Ancak pasta ve dondurmadan yalnızca birinin çikolatalı olmasını istiyor.

Buna göre Beyza kaç farklı sipariş verebilir?

- A) 10 B) 12 C) 13 D) 15 E) 16

17. $\left(2x^2 - \frac{1}{x}\right)^6$

açılımında x^3 lü terimin katsayısı kaçtır?

- A) -160 B) -120 C) -80
D) 60 E) 180

- 18.

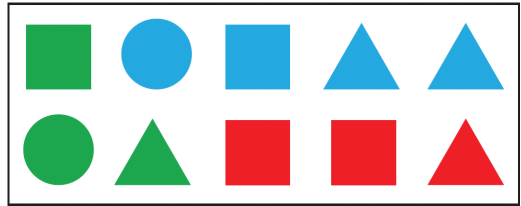

Yukarıdaki şekil grubundan rastgele seçilen bir şeklin mavi veya üçgen olma olasılığı kaçtır?

- A) $\frac{1}{2}$ B) $\frac{2}{3}$ C) $\frac{2}{5}$
D) $\frac{3}{5}$ E) $\frac{7}{10}$

2020-2021 Eğitim ve Öğretim Yılı

11. Sınıf Hazır Bulunusluk Sınavı

19. Sekiz raftan oluşan bir kitaplığın raflarına 1'den 8'e kadar numaralar verilmiştir.

Bu kitaplığın x numaralı rafındaki kitap sayısını belirten f fonksiyonu

$$f(x) = \begin{cases} -x + 5, & 1 \leq x \leq 3 \text{ ise} \\ 2x - 3, & 4 \leq x \leq 5 \text{ ise} \\ 2x, & 6 \leq x \leq 8 \text{ ise} \end{cases}$$

biçiminde tanımlandığına göre kitaplıkta toplam kaç kitap vardır?

- A) 60 B) 63 C) 66 D) 69 E) 72

20. $A = \{-3, -1, 0, 1, 3\}$ ve $B = \{0, 1, 4, 16\}$ olmak üzere

$f: A \rightarrow B$ fonksiyonu

$$f(x) = x^2 + 2x + 1$$

biçiminde tanımlanıyor.

Buna göre f fonksiyonuyla ilgili

- I. Bire bir fonksiyondur.
II. Örten fonksiyondur.
III. Çift fonksiyondur.

ifadelerinden hangileri doğrudur?

- A) Yalnız I B) Yalnız II C) Yalnız III
D) I ve II E) II ve III

21. Aşağıda, f ve g fonksiyonlarının grafikleri verilmiştir.

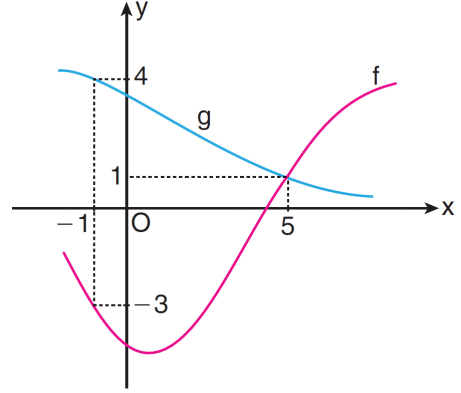

Buna göre $(g^{-1} \circ f)(5) + (f \circ g^{-1})(4)$ toplamının değeri kaçtır?

- A) -2 B) 0 C) 2 D) 4 E) 9

22. $f(x) = x + 3$

$$(f \circ g \circ f)(2) = 5$$

olduğuna göre $g^{-1}(2)$ kaçtır?

- A) 2 B) 3 C) 5 D) 10 E) 12

2020-2021 Eğitim ve Öğretim Yılı

11. Sınıf Hazır Bulunuşluk Sınavı

23. Cemre Öğretmen tahtaya kenar uzunlukları x , $x + 3$ ve $3x + 2$ br olan bir dikdörtgenler prizması çiziyor.

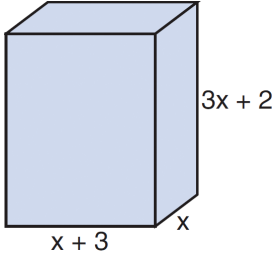

Çizdiği prizmanın hacmini belirten polinomla ilgili öğrencilerine aşağıdaki soruları soruyor.

- Baş kat sayısı kaçtır?
- Kat sayıları toplamı kaçtır?
- Kaçınıcı derecedendir?

Cemre Öğretmen'in sorularının cevabı sırasıyla aşağıdakilerden hangisidir?

- A) 3, 20, 3 B) 3, 15, 3 C) 2, 20, 3
D) 2, 15, 2 E) 2, 20, 2

25.

$$\frac{xy - 3y + 3x - 9}{3x - x^2}$$

ifadesinin en sade şekli aşağıdakilerden hangisidir?

- A) $-\frac{1}{x}$ B) $\frac{1}{x}$ C) $\frac{-x}{y+3}$
D) $\frac{y+3}{x}$ E) $-\frac{y+3}{x}$

24. $P(x) = (x - 1)(x + 2) + 8$

$$Q(x) = (x + 1)(x - 3) + 4$$

olmak üzere, $P(x)$ polinomunun $Q(x)$ polinomuna bölünmünden kalan $R(x)$ polinomudur.

Buna göre $R(1)$ değeri kaçtır?

- A) 4 B) 5 C) 6 D) 7 E) 8

26. $m > 0$ olmak üzere,

$$(3m + 1)x^2 + (3m + 5)x + m^2 - m = 0$$

ikinci derece denkleminin bir kökü $x_1 = -2$ olduğuna göre denklemin diğer kökünün değeri kaçtır?

- A) -2 B) -1 C) 0 D) 1 E) 5

27. z karmaşık sayısının eşleniği \bar{z} olmak üzere,

$$\operatorname{Re}(\bar{z}) = -5$$

$$\operatorname{Im}(z) = 2$$

olduğuna göre \bar{z} karmaşık sayısı aşağıdakilerden hangisidir?

- A) $-5 + 2i$ B) $-5 - 2i$ C) $5 - 2i$
D) $5 + 2i$ E) -5

28. $x^2 - (k - 4)x + 7 = 0$

denkleminin kökleri x_1 ve x_2 olmak üzere,

$$x_1^2 \cdot x_2 + x_1 \cdot x_2^2 = 63$$

eşitliği sağlanıyor.

Buna göre k kaçtır?

- A) 13 B) 14 C) 15 D) 16 E) 17

29. Köklerinden biri $x_1 = 2 - \sqrt{3}$ olan rasyonel katsayılı ikinci dereceden denklem aşağıdakilerden hangisidir?

- A) $x^2 - x + 4 = 0$ B) $x^2 + x - 4 = 0$
C) $x^2 + x - 1 = 0$ D) $x^2 - 4x + 1 = 0$
E) $x^2 - 4x - 1 = 0$

30. ABC eşkenar üçgeni biçiminde bir karton parçası alınıyor (1. şekil). D noktası BC kenarı üzerinde olmak üzere, bu karton [AD] boyunca katlanıyor. Bu durumda C noktası C' konumuna geliyor ve oluşan BAC' açısının ölçüsü 20° oluyor (2.şekil).

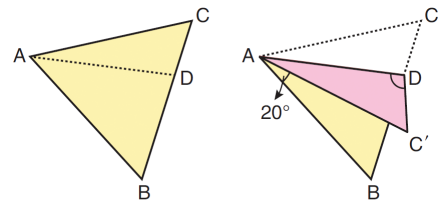

1. şekil

2. şekil

Buna göre $\angle ADC'$ açısının ölçüsü kaç derecedir?

- A) 85 B) 90 C) 95 D) 100 E) 105

2020-2021 Eğitim ve Öğretim Yılı

31. Emir, dik üçgen biçimindeki kartonlarla aşağıdaki çam ağacını oluşturmuştur. Dik üçgenlerin dik kenarlarının uzunlukları ve ağacın gövdesinin uzunluğu şekil üzerinde verilmiştir.

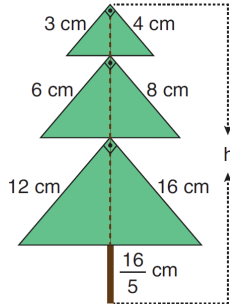

Emir'in ağacın gövdesi için kullandığı çubuk, üçgenlerin hipotenüslerine diktir.

Buna göre ağacın h ile belirtilen yüksekliği kaç cm'dir?

- A) 20 B) 21 C) 22 D) 23 E) 24

32. Bir deney tüpünün görüntüsü şekildeki düzenek yardımıyla büyütülerek duvara yansıtılmıştır.

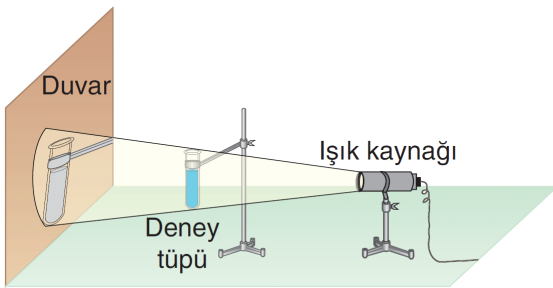

Işık kaynağıyla deney tüpü arası 1,2 metre ve deney tüpünün duvardaki görüntüsüne olan uzaklığı 0,6 metredir.

Buna göre deney tüpünün duvardaki görüntüsünün yüksekliği gerçek yüksekliğinin kaç katıdır?

- A) $\frac{3}{2}$ B) $\frac{4}{3}$ C) $\frac{5}{3}$ D) $\frac{5}{4}$ E) $\frac{7}{4}$

11. Sınıf Hazır Bulunuşluk Sınavı

33. Aşağıda, bir kenar uzunluğu 4 birim olan ABCDEF düzgün altıgeni verilmiştir.

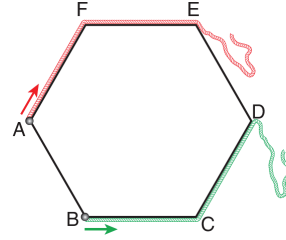

Bir ucu A köşesine sabitlenen 14 birim uzunluğundaki kırmızı bir ip, F köşesi yönünde altıgenin kenarlarına sıkıca sarılıyor. İpin sonlandığı nokta P ile adlandırılıyor.

Bir ucu B köşesine sabitlenen 18 birim uzunluğundaki yeşil bir ip, C köşesi yönünde altıgenin kenarlarına sıkıca sarılıyor. İpin sonlandığı nokta R ile adlandırılıyor.

Buna göre $|PR|$ uzunluğu kaç birimdir?

- A) $\frac{5}{2}\sqrt{3}$ B) $3\sqrt{3}$ C) $\frac{7}{2}\sqrt{3}$
D) $4\sqrt{3}$ E) $\frac{9}{2}\sqrt{3}$

- 34.

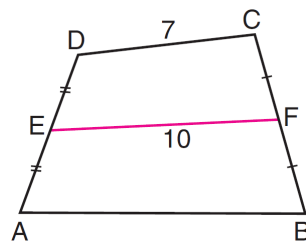

ABCD bir dörtgen

$$|BF| = |FC|$$

$$|DE| = |EA|$$

$$|DC| = 7 \text{ br}$$

$$|EF| = 10 \text{ br}$$

Şekildeki ABFE dörtgeninin çevresi, EFCD dörtgeninin çevresinden 4 birim fazladır. Ayrıca ABCD dörtgeninin çevresi 30 birimdir.

Buna göre ABFE dörtgeninin çevresi kaç birimdir?

- A) 24 B) 25 C) 26 D) 27 E) 28

2020-2021 Eğitim ve Öğretim Yılı

35. Dikdörtgen biçimindeki bir masa örtüsü masadan kaymış ve aşağıdaki görünüm oluşmuştur.

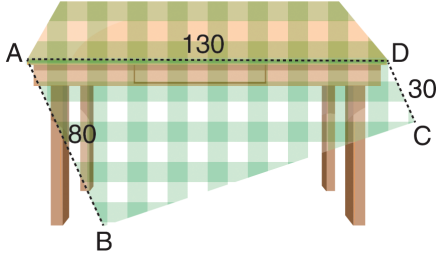

Görünüm ile ilgili bilgiler şu şekildedir:

- $|AD| = 130$ cm (Masanın kenarı)
- $|AB| = 80$ cm (Kumaşın sarkan kısmı)
- $|CD| = 30$ cm (Kumaşın sarkan kısmı)

Masa örtüsünün masadan kayan ABCD bölgesinin alanı kaç cm^2 dir?

- A) 6200 B) 6300 C) 6400
D) 6500 E) 6600

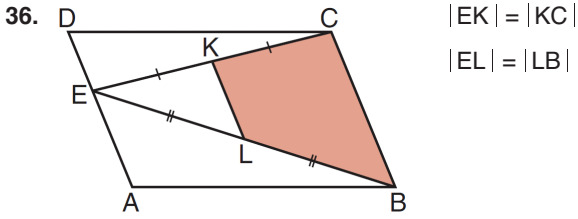

Şekildeki ABCD paralelkenarının alanı 40 br^2 dir.

Buna göre KLBC dörtgeninin alanı kaç br^2 dir?

- A) 8 B) 9 C) 10 D) 12 E) 15

11. Sınıf Hazır Bulunuşluk Sınavı

37. Eşit yükseklikte ve genişlikte üç basamaktan oluşan bir merdivenin yan yüzü, kısa kenarı 8 br olan dikdörtgen biçimindeki özdeş fayanslarla şekildeki gibi kaplanacaktır.

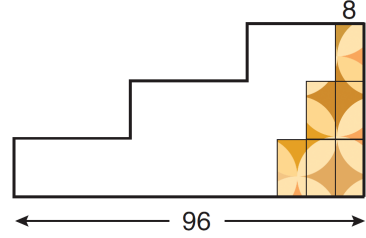

Merdivenin genişliği 96 br olduğuna göre bu iş için kaç tane fayansa ihtiyaç vardır?

- A) 20 B) 24 C) 25 D) 28 E) 30

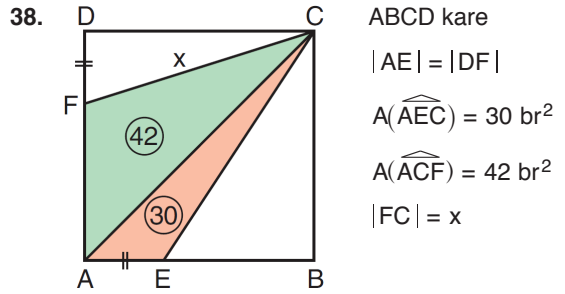

Yukarıdaki verilere göre x kaç birimdir?

- A) 13 B) 14 C) 15 D) 16 E) 17

2020-2021 Eğitim ve Öğretim Yılı

11. Sınıf Hazır Bulunuşluk Sınavı

39. Bir ayrıtının uzunluğu 3 br olan küp biçimindeki bir tahta bloğun bir köşesinden ayrıt uzunluğu 1 br olan küçük bir küp çıkarılıyor. Aşağıdaki şekil bu durumu modellemektedir.

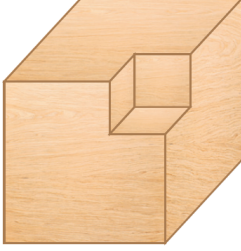

Buna göre oluşan yeni cismin yüzey alanı kaç birimkaredir?

- A) 48 B) 49 C) 50 D) 52 E) 54

40. Bir düzgün dik piramidin hacmi, taban alanı ile yüksekliğinin çarpımının üçte birine eşittir.

Aşağıda verilen kare dik piramid biçimindeki cam kabın içine, yanıl ayrıtının yarısı hizasına kadar su doldurulmuştur.

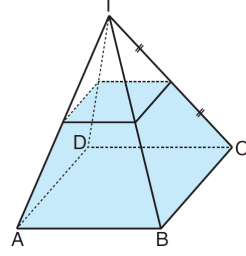

Kabın taban ayrıtının uzunluğu 10 br ve yüksekliği 12 br olduğuna göre kaptaki suyun hacmi kaç birimküptür?

- A) 208 B) 312 C) 350
D) 380 E) 392

- Bu testte sırasıyla, Fizik (1-14), Kimya (15-27), Biyoloji (28-40) derslerine ait toplam 40 soru vardır.
- Cevaplarınızı, cevap kâğıdının **FEN BİLİMLERİ** Testi için ayrılan kısmına işaretleyiniz.

1. Aşağıdaki fiziksel niceliklerden hangisi vektörel bir büyüklük değildir?

- A) Elektrik alan B) Hız
C) Işık şiddeti D) Yer değiştirme
E) Kuvvet

3. Trafikte yaşanan yoğunluğu azaltmak ve zamandan kazanmak için yeşil dalga sistemi kullanılır. Bu sisteme uyararak hareket eden araçların yol üzerinde karşılaştıkları trafik ışıkları yeşil yanar ve araçlar yoluna kesintisiz bir şekilde devam eder.

Yeşil dalga sisteminde, trafik ışıklarında durmadan hareket edebilen bir araç, sistemde belirlenen

- I. Anlık hız,
II. Ortalama sürat,
III. Limit hız

kavramlarından hangilerine uyar?

- A) Yalnız II B) I ve II C) Yalnız III
D) I ve III E) II ve III

2. X, Y, Z, T sıvılarının kütle ve hacim değerleri tablodaki gibidir.

	X	Y	Z	T
Kütle (g)	30	90	40	120
Hacim (cm ³)	15	30	40	30

Birbirine karışmayan X, Y, Z ve T sıvıları bir kaba konulduğunda sıvıların görünümü aşağıdakilerden hangisi gibi olabilir?

- A)

T
Z
Y
X

 B)

Z
X
Y
T

 C)

Z
Y
X
T
- D)

Z
T
X
Y

 E)

T
Y
X
Z

4. Doğrusal yatay bir yolun K noktasında durmakta olan cisme, F kuvveti K noktasından N noktasına kadar uygulanıyor.

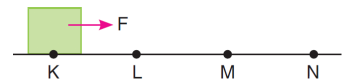

Cisim K - L noktaları arasında hızlanan, L - M noktaları arasında sabit hızlı ve M - N noktaları arasında ise yavaşlayan hareket yapmaktadır.

Buna göre, verilen noktalar arasında cisme etki eden sürtünme kuvvetlerinin büyüklükleri aşağıdakilerden hangisindeki gibi olabilir?

- | | K - L | L - M | M - N |
|----|----------|-------------|-------------|
| A) | F kadar | F'den fazla | F'den fazla |
| B) | F'den az | F'den fazla | F'den fazla |
| C) | F'den az | F kadar | F'den fazla |
| D) | F'den az | F'den az | F kadar |
| E) | F'den az | F kadar | F kadar |

2020-2021 Eğitim ve Öğretim Yılı

5. Birbirlerine dokunmakta olan nötr ve iletken K ve L çubuklarına, yalıtkan sapından tutulan negatif yüklü cisim aşağıdaki gibi yaklaştırıldıktan sonra anahtar kapatılıyor.

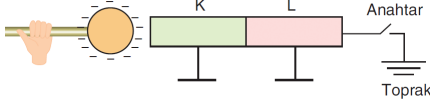

Anahtar açıldıktan sonra, önce negatif yüklü cisim uzaklaştırılıp sonra K ve L cisimleri birbirinden ayrılırsa, K ve L cisimlerinin elektrik yükleri ne olur?

	K	L
A)	Nötr	Nötr
B)	+	+
C)	+	Nötr
D)	-	-
E)	Nötr	+

6. K ve L elektrikli aletleri şehir voltajına bağlanıp sırasıyla t_K ve t_L süre çalıştırıldıklarında eşit miktarda elektrik enerjisi harcamaktadırlar.

Buna göre;

- $t_K = t_L$ ise K ve L elektrikli aletlerinin güçleri eşittir.
- $t_K > t_L$ ise K elektrikli aletinin gücü, L elektrikli aletinin gücünden fazladır.
- $t_L > t_K$ ise L elektrikli aletinin çalıştığı akım değeri, K elektrikli aletinin çalıştığı akım değerinden daha büyüktür.

ifadelerinden hangileri kesinlikle yanlıştır?

- A) Yalnız I B) Yalnız II C) I ve II
D) I ve III E) II ve III

11. Sınıf Hazır Bulunuşluk Sınavı

7. Tuz oranları farklı K ve L denizlerinde çözünmeyen bir katı cismin bu denizlerdeki denge durumu aşağıdaki gibidir.

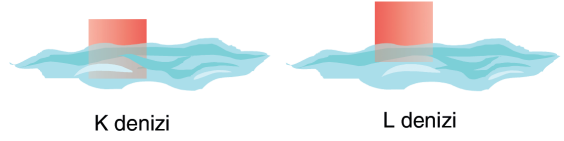

Buna göre;

- L denizinde cisme etki eden kaldırma kuvveti, K denizinde cisme etki eden kaldırma kuvvetine göre daha büyüktür.
- Cisme etki eden kaldırma kuvvetinin büyüklüğü, denizlerin derinliğiyle doğru orantılıdır.
- K ve L denizlerinin cisme uyguladığı kaldırma kuvvetlerinin büyüklüğü cismin ağırlığı kadardır.

ifadelerinden hangileri doğrudur?

(K ve L denizlerinin durgun olduğu kabul edilmektedir.)

- A) Yalnız I B) Yalnız II C) Yalnız III
D) I ve II E) II ve III

8. Özdeş bölmelere ayrılmış kaptaki musluk kapalıyken K noktasındaki sıvı basıncı P kadardır.

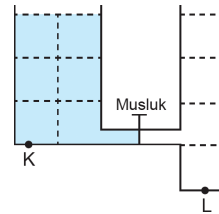

Koşullar aynı kalacak şekilde kaplar arasındaki musluk açılıp denge sağlandıktan sonra L noktasındaki sıvı basıncı kaç P olur? (Musluğun bulunduğu borunun hacmi ihmal edilecektir.)

- A) $\frac{4}{9}$ B) $\frac{5}{9}$ C) $\frac{2}{9}$
D) $\frac{7}{9}$ E) $\frac{8}{9}$

2020-2021 Eğitim ve Öğretim Yılı

9. U mıknatıs, çubuk mıknatıs ve şekildeki yönde akım geçiren iletken tel Şekil I, Şekil II ve Şekil III'teki gibi sayfa düzlemine yerleştirilmiştir.

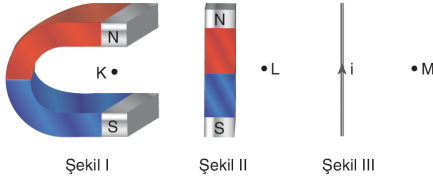

Buna göre; K, L ve M noktalarındaki manyetik alan yönleri aşağıdakilerin hangisinde doğru olarak gösterilmiştir?

	K	L	M
A)	↓	↓	⊙
B)	↑	↓	⊗
C)	⊗	↓	↓
D)	↓	↓	⊗
E)	↑	↑	⊗

11. Sınıf Hazır Bulunusluk Sınavı

10. K, L ve M dolaplarının içlerindeki cisimler, K dolabının kapağından net bir şekilde görülürken L dolabının kapağından net olmasa da görülmekte fakat M dolabının kapağından görülmemektedir.



K



L



M

Buna göre;

- I. K dolabının kapağı, üzerine düşürülen ışığın tamamını geçirebilir.
- II. L dolabının kapağı, yarı saydam maddeden yapılmıştır.
- III. M dolabının kapağından yapılan maddelerin gölgesi oluşmaz.

İfadelerinden hangileri doğrudur?

- A) Yalnız I B) I ve II C) I ve III
D) II ve III E) I, II ve III

2020-2021 Eğitim ve Öğretim Yılı

11. Sınıf Hazır Bulunuşluk Sınavı

11. G noktasından düzlem aynaya bakan gözlemci, noktasal ve saydam olmayan, K, L, M ve N cisimlerini görmeye çalışıyor.

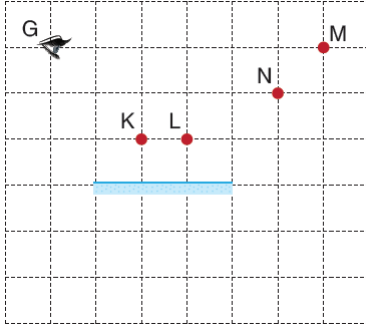

Buna göre, gözlemci hangi cisimlerin görüntülerini göremez?

- A) Yalnız L B) K ve L C) L ve M
D) N ve M E) L, N ve M

12. I. Gökkuşağının oluşması
II. Denizdeki balıkların hava ortamındaki gözlemci tarafından daha yakın zannedilmesi
III. Şimşek çaktığında ışığın sestten önce gelmesi

Yukarıda verilen olaylardan hangileri ışığın kırılması sonucu oluşur?

- A) Yalnız I B) I ve II C) I ve III
D) II ve III E) I, II ve III

13. Titreşim doğrultusu, ilerleme doğrultusuna dik olan dalgalara enine dalga denir. Titreşim doğrultusu, ilerleme doğrultusuna paralel olan dalgalara boyuna dalgalar denir.

Buna göre;

- I. Elektromanyetik dalgalar sadece enine dalgadır.
II. Ses dalgaları sadece boyuna dalgadır.
III. Yay dalgaları hem enine hem boyuna dalga olarak oluşturulabilir.

İfadelerinden hangileri doğrudur?

- A) Yalnız I B) I ve II C) I ve III
D) II ve III E) I, II ve III

14. Birbirlerine lehimlenmiş, farklı kalınlıktaki iki telden birinde oluşturulan atma diğer tele geçtiğinde, iletilen atmanın;

- I. Hız
II. Genişlik
III. Genlik

İfadelerinde verilen özelliklerinden hangileri kesinlikle değişir?

- A) Yalnız I B) Yalnız II C) Yalnız III
D) I ve II E) I, II ve III

19.

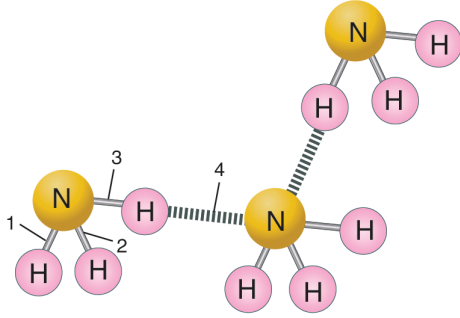

Yukarıdaki şekilde 1, 2, 3 ve 4 ile gösterilen bağlar ile ilgili;

- I. 1 ile gösterilen bağ polar kovalent bağdır.
- II. 4 numaralı bağ, 3 numaralı bağdan zayıftır.
- III. 1, 2 ve 3 numaralı bağlar özdeştir.

İfadelerinden hangileri doğrudur?

- A) Yalnız I B) Yalnız II C) I ve II
D) II ve III E) I, II ve III

20.

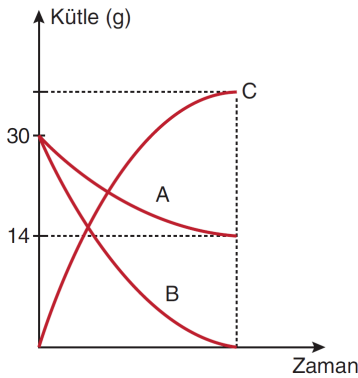

Yukarıdaki grafiğe göre tepkime sonunda kaç gram C oluşmuştur?

- A) 44 B) 46 C) 48 D) 50 E) 52

21. Bir aşçı, ekmek hamuru yapmak için su, un, tuz ve mayayı karıştırır. Karıştırdıktan sonra hamuru mayalanma sürecini gerçekleştirmesi için birkaç saatliğine bir kaptaki bekletir. Mayalanma boyunca, hamurda bazı değişiklikler meydana gelir. Maya undaki şekeri ve nişastayı karbondioksit ve alkole dönüştürür.

Bu metine göre,

- I. Mayalanma sonucu kimyasal bir değişiklik gerçekleşir.
- II. Karbondioksit, hamurun kabarmasına sebep olur.
- III. Ekmek hamuru saf bir maddeden oluşur.

hangileri doğrudur?

- A) Yalnız I B) Yalnız II C) Yalnız III
D) I ve II E) II ve III

22. 300 mL alkol içinde 60 gram şeker çözünerek hazırlanan çözeltide şekerin kütlece % derişimi aşağıdakilerden hangisidir? ($d_{\text{alkol}} = 0,8 \text{ g/mL}$)

- A) 10 B) 16 C) 20 D) 25 E) 30

23.

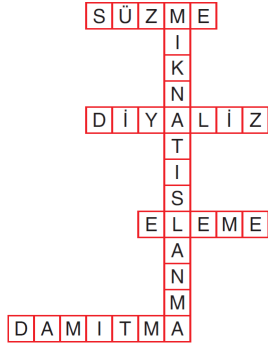

Aşağıdaki örneklerden hangisinde yukarıdaki şemada yer alan ayırma yöntemlerinden biri kullanılmaz?

- A) Makarna pişirirken makarnayı sudan ayırmak için kevgir kullanılması.
B) Böbrekleri görev yapmayan hastalarda yarı geçirgen zar yardımıyla kanın temizlenmesi işlemi.
C) Kum - çakıl karışımının eleklerle ayrıştırılması.
D) Demir tozu - bakır tozu karışımından mıknatıs yardımıyla demirin uzaklaştırılması.
E) Zeytinyağı - su karışımından bir huni yardımıyla suyun uzaklaştırılması.

24.

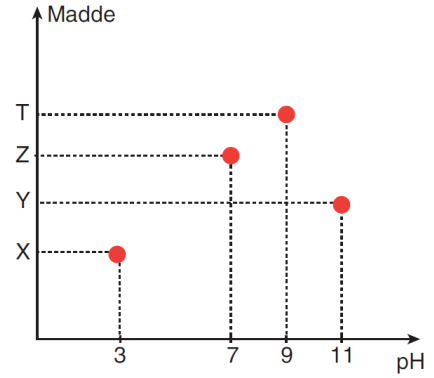

X, Y, Z, T maddelerinin sulu çözeltilerinin 25 °C'deki pH değerleri grafikte verilmiştir.

Buna göre,

- I. H^+ iyonu sayısı OH^- iyonu sayısından büyük olanlar X ve Y'dir.
II. Z, tuzlu su olabilir.
III. T, NaOH çözeltisiyle tepkime verir.

yargılarından hangileri doğrudur?

- A) Yalnız I B) Yalnız II C) Yalnız III
D) I ve II E) II ve III

25.

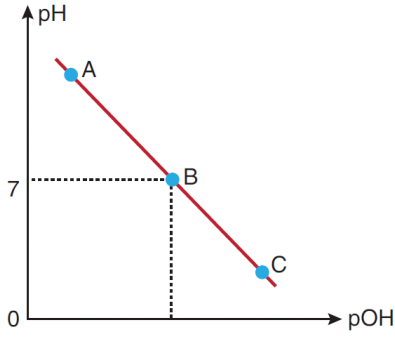

Yukarıda verilen grafik pH ve pOH değişimlerini göstermektedir.

Buna göre,

- I. A bölgesinde bulunan madde asidik özellik gösterir.
- II. B bölgesinde ortam nötr olur.
- III. C bölgesinde bulunan madde mavi turnusol kağıdını kırmızıya çevirir.

verilen yargılardan hangileri yanlıştır?

- A) Yalnız I B) Yalnız II C) Yalnız III
D) I ve II E) II ve III

26. Aşağıda başlıca temizlik maddeleri hakkında bazı bilgiler verilmiştir.

Verilen bu bilgilerden hangisi yanlıştır?

- A) Sabun ve deterjan doğal kaynaklı temizlik maddeleridir.
- B) Çamaşır suyunun etken maddesi NaClO 'dur.
- C) Sabun ve deterjan hidrofob uçları ile kiri sökerken hidrofil uçları ile suya tutunurlar.
- D) Çamaşır suyu hijyen amaçlı olarak kullanılan bir temizleyicidir.
- E) Sabun bir simya keşfi iken deterjan ve çamaşır suyu kimyacılar tarafından üretilmiştir.

27. **Günlük hayatta kullandığımız aşağıdaki malzemelerden hangisi bir polimer değildir?**

- A) Pet şişe B) Kauçuk
C) Etilen D) PVC kapı çerçevesi
E) Naylon poşet

28. Canlıların ortak özelliklerinden biri de solunumdur.

Solunum olayı ile ilgili olarak, aşağıdaki ifadelerden hangisi yanlıştır?

- A) Bütün canlılarda gece gündüz devam eden bir olaydır.
- B) Bütün canlılarda oksijen kullanılarak gerçekleşir.
- C) Hücre içinde gerçekleşen katabolik bir olaydır.
- D) Anabolik olaylar için gereken enerjinin üretilmesini sağlar.
- E) Canlının yaşamını devam ettirebilmesi için solunumun gerçekleştirilmesi şarttır.

29. **Hayvan hücrelerinde gerçekleşen bir dehidrasyon tepkimesi aşağıda verilmiştir.**

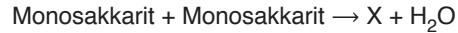

Buna göre X'in yerine,

- I. süzkroz,
- II. laktoz,
- III. maltoz

moleküllerinden hangileri yazılabilir?

- A) Yalnız I B) Yalnız II C) Yalnız III
D) II ve III E) I, II ve III

30. Hücre zarının yapısında bulunan glikoprotein molekülleri için aşağıdaki ifadelerden hangisi yanlıştır?

- A) Hücre zarına akışkanlık özelliğini kazandırır.
- B) Hücrelerin birbirini tanımasını sağlar.
- C) Yapısında peptit bağı bulunur.
- D) Hücre zarına seçici geçirgenlik kazandırır.
- E) Reseptör görevi yapar.

32. Aşağıdaki hayvanlardan hangisi alveollü akciğerlere sahip değildir?

- A) Balina
- B) Penguen
- C) İnsan
- D) Keçi
- E) Tavşan

31. Başlangıçta osmotik denge halinde olan bir bitki hücresi hipertonic ortama bırakılırsa,

- I. osmotik basınç,
- II. emme kuvveti,
- III. turgor basıncı

faktörlerinde meydana gelen değişim aşağıdakilerden hangisinde doğru verilmiştir?

	I	II	III
A)	Artar	Artar	Azalı
B)	Azalı	Artar	Artar
C)	Azalı	Azalı	Artar
D)	Artar	Azalı	Azalı
E)	Artar	Azalı	Artar

33. Bal arılarında görülen üreme olayı aşağıda şematize edilmiştir.

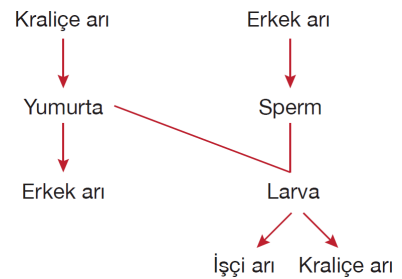

Bal arılarındaki üreme olayı ile ilgili olarak, aşağıdakilerden hangisi söylenemez?

- A) İşçi arılar partenogenezle üreme sonucunda oluşur.
- B) Döllenme sonucu oluşan arılar dişidir.
- C) Erkek arılar haploit, dişi arılar diploit kromozomludur.
- D) Erkek arıların, yeni oluşan erkek arılara genetik katkısı yoktur.
- E) Sperm hücreleri mitoz, yumurta hücreleri mayoz ile oluşmaktadır.

2020-2021 Eğitim ve Öğretim Yılı

11. Sınıf Hazır Bulunmuşluk Sınavı

34. Bölünmekte olan bir hücreye kimyasal bir madde verilerek hücre bölünmesi durdurulmuştur. Bölünmesi durdurulan hücrenin mikroskoptaki görüntüsü aşağıda verilmiştir.

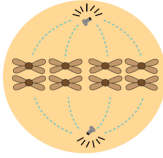

Hücre bu evreye gelinceye kadar,

- I. krosing - overin gerçekleştiği evre,
- II. kardeş kromatitlerin zıt kutuplara çekildiği evre,
- III. DNA eşlenmesinin gerçekleştiği evre

basamaklarından hangilerini geçmiştir?

- A) Yalnız I B) Yalnız II C) Yalnız III
D) I ve III E) I, II ve III

35. Bir insanda eşeyli üreme sırasında gerçekleşen olaylar aşağıdaki şemada verilmiştir.

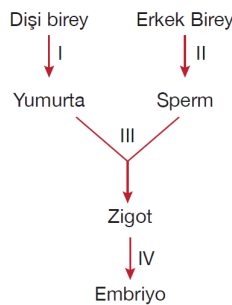

Numaralandırılmış olaylar ile ilgili aşağıdakilerden hangisi yanlıştır?

- A) I ve II numaralı olaylar mayoz ile gerçekleşir.
B) III numaralı olayda yumurta ve sperm çekirdekleri kaynaşır.
C) IV numaralı olay mitoz ile gerçekleşir.
D) Zigotta meydana gelen genetik çeşitliliğin tek sebebi I ve II numaralı olaylardır.
E) III numaralı olay sonucunda meydana gelen zigot, diploit kromozomludur.

36. Kalıtımla ilgili bazı tanımlar aşağıda verilmiştir.

- Genlerin kromozomlar üzerinde buldukları bölgelerdir.
- Canlıların sahip olduğu genlerin ve çevrenin etkisiyle ortaya çıkan dış görünüşüdür.
- Bir çift kromozom üzerinde sadece bir karakteri belirleyen genlerin bulunmasıdır.
- Alel genlerin birbirinden farklı olmasıdır.

Buna göre hangi kavramın tanımı yukarıda verilmemiştir?

- A) Homozigot döl B) Fenotip
C) Lokus D) Bağımsız gen
E) Heterozigot döl

- 37.

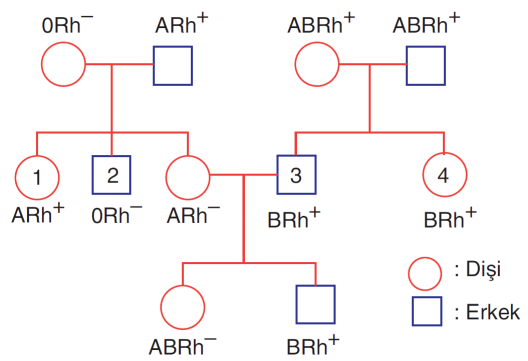

Yukarıdaki soy ağacında bireylerin ABO ve Rh faktörü bakımından fenotipleri verilmiştir.

Numaralandırılan bireylerden hangilerinin ABO ve Rh faktörü bakımından kan grubu genotipi kesin olarak belirlenebilir?

- A) Yalnız 2 B) 1 ve 2 C) 1, 2 ve 3
D) 1, 3 ve 4 E) 1, 2, 3 ve 4

2020-2021 Eğitim ve Öğretim Yılı

11. Sınıf Hazır Bulunusluk Sınavı

38. Aşağıdaki soy ağacında X kromozomunun homolog olmayan bölgesinde çekinik olarak taşınan renk körlüğünün kalıtımı gösterilmiştir. Cinsiyeti bilinmeyen birey X ile gösterilmiştir.

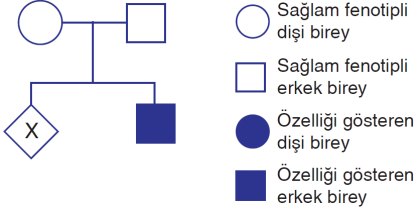

Buna göre X'in taşıyıcı dişi olma ihtimali kaçtır?

- A) %0 B) %25 C) %50
 D) %75 E) %100

39. Aşağıdakilerden hangisi ekosistemin biyotik faktörlerindendir?

- A) Saprot bakteriler B) Işık
 C) Toprak D) Su
 E) Çevre sıcaklığı

40. Azot döngüsünde gerçekleşen aşağıdaki olaylardan hangisinde bakteriler görev almaz?

- A) Amonyakın oksitlenmesi
 B) Havadaki azotun kullanılması
 C) Amonyakın oluşması
 D) Nitritin nitrata dönüştürülmesi
 E) Şimşek etkisiyle atmosfer azotunun nitrata dönüşmesi